

Jurak[®]

806

50 cm³
125 cm³



INSTRUKCJA OBSŁUGI

Wprowadzenie

Jazda skuterem to wyzwanie i niesamowita przygoda. Wrażenia z jazdy są nieporównywalne z prowadzeniem żadnego innego pojazdu. Aby w pełni cieszyć się motocyklem oraz dla własnego bezpieczeństwa, przeczytaj uważnie poniższą instrukcję, zanim zaczniesz w pełni używać pojazdu.

Z odpowiednim przygotowaniem będziesz w stanie stawić czoła problemom i panować nad pojazdem na drodze. To bardzo ważne, żebyś zapewnił sobie dobrą ochronę podczas jazdy. W instrukcji znajdziesz dużo pożytecznych informacji.

Postępując zgodnie z instrukcją, przeprowadzając regularny serwis i obsługę zwiększasz bezpieczeństwo swoje i innych. Zapewnisz także odpowiednie osiągi i trwałość skutera.

Kwestie bezpieczeństwa

Bezpieczeństwo Twoje i innych jest bardzo ważne. Odpowiedzialne użytkowanie skutera jest kluczowe dla bezwypadkowej i bezproblemowej jazdy.

Zapoznaj się z naklejkami bezpieczeństwa umieszczonymi na pojeździe. Informacje zawarte na nich pomogą Ci uniknąć wypadku, obrażeń lub uszkodzenia skutera. Poniższa instrukcja nie chroni przed wszystkimi możliwymi zagrożeniami i problemami jakie możesz napotkać podczas jazdy i obsługi, dlatego ważne jest byś odpowiedzialnie użytkował pojazd.

Ważne informacje

Ten skuter może być użytkowany tylko na drogach asfaltowych. Pierwsze 1000 km przebiegu wpływa na dalszą żywotność skutera i jest najważniejszym okresem. Jeśli docieranie będzie przeprowadzone poprawnie, silnik i inne podzespoły osiągną maksymalną trwałość i parametry.

Ładowność: Skuter może przewozić kierowcę i pasażera. Maksymalna ładowność wynosi 150 kg, włączając w to kierowcę i pasażera, bagaż i akcesoria. Tylony bagażnik ma ładowność 5 kg.

Zwróć szczególną uwagę na poniższe akapity w niniejszej instrukcji

UWAGA!

Oznacza informacje ważne dla obsługi i bezpieczeństwa, ignorowanie ich może prowadzić do obrażeń i uszkodzenia skutera.

Pamiętaj

Przestrzegaj przepisów i postępuj zgodnie z poniższą instrukcją obsługi. Instrukcja powinna być zawsze dołączona do skutera, podczas odsprzedaży przekaz ją kupującemu.

SPIS TREŚCI

1. Części składowe skutera	6
2. Podstawowe informacje o pojeździe.	7
3. Stacyjka, prędkościomierz i przełączniki	8
4. Zbiornik paliwa - tankowanie	11
5. Schowek pod siedzeniem, zaczep na bagaż	12
6. Kontrola pojazdu przed uruchomieniem	13
7. Uruchomienie pojazdu	13
8. Docieranie pojazdu	15
9. Przeglądy, regulacja, konserwacja.	15
9.1 Wymiana oleju silnikowego i oleju przekładniowego	15
9.2 Wymiana świecy zapłonowej	18
9.3 Sprawdzenie świecy zapłonowej	19
9.4 Wymiana żarówek	19
9.5 Demontaż filtra powietrza	22

9.6	Akumulator	23
9.7	Bezpieczniki	24
9.8	Układ hamulcowy	24
9.9	Powietrze w kołach	26
9.10	Przygotowanie pojazdu do dłuższego postoju	27
9.11	Uruchamianie pojazdu po dłuższym postoju	27
9.12	Przeglądy okresowe	27
9.13	Bezpieczne użytkowanie i kontrola pojazdu.	29
10.	Dane techniczne.	30
11.	Zalecane oleje i płyny.	32

1. Części składowe skutera

1. Kierunkowskazy przednie
2. Lampa przednia
3. Stacyjka (zamek otwierania siedzenia)
4. Prędkościomierz i zegar
5. Lusterka
6. Dźwignia hamulca tylnego
7. Dźwignia hamulca przedniego
8. Akumulator i bezpiecznik
9. Wlew paliwa (pod siedzeniem)
10. Lampa tylna
11. Kierunkowskazy tylne
12. Rozrusznik nożny
13. Wlew oleju przekładniowego
14. Filtr powietrza
15. Stojak centralny
16. Podpora boczna
17. Świeca zapłonowa



2. Podstawowe informacje o pojeździe

Dane identyfikacyjne pojazdu

Numer identyfikacyjny pojazdu (numer ramy - numer VIN) potrzebny jest do rejestracji pojazdu. Położenie numerów ramy i silnika pokazano na zdjęciach.



Numer ramy
Numer VIN



Tabliczka znamionowa jest przy-
nitowana na ramie w tylnej części
poniżej prawej obudowy.



Numer silnika znajduje się
po prawej stronie silnika.



3. Stacyjka, prędkościomierz i przełączniki

Stacyjka

1. „ON” (stacyjka włączona) włączony obwód zapłonu, kierownica odblokowana, kluczyka nie można wyjąć
2. „OFF” (stacyjka wyłączona) zapłon silnika wyłączony, kierownica odblokowana, kluczyk można wyjąć
3. „LOCK” (blokada kierownicy) zapłon silnika wyłączony, otwieranie siedzenia, kluczyk można wyjąć.
4. Zabezpieczenie stacyjki



Prędkościomierz i zegar

- | | |
|---------------------------------|--|
| 1. Prędkościomierz | km/h/mph |
| 2. Wskaźnik poziomu paliwa |  |
| 3. Licznik kilometrów | km |
| ODO - przebieg całkowity | |
| TRIP - przebieg dzienny | |
| 4. Data, godzina | |
| 5. Sygnalizator kierunkowskazów | ↔ zielony |
| 6. Wskaźnik świateł drogowych |  niebieski |
| 7. Wskaźnik systemu EFI |  pomarańczowy |

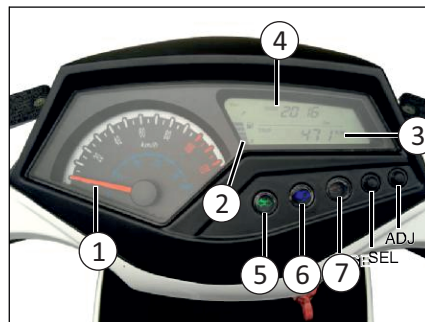

1. Długie naciśnięcie przycisku SEL+ADJ resetuje zegar. Następnie krótkotrwałe naciśnięcie przycisku SEL pozwala wybrać ustawiany parametr: godziny-minuty-datę (2013-2043) rok-miesiąc-dzień. ADJ pozwala ustawić godzinę i datę, (pojedyncze klikanie powoduje powolne wybieranie ustawień, wciśnięcie powoduje szybką zmianę ustawień). 10 sekund bez żadnej aktywności powraca do pozycji wyjściowej.
2. Wciskanie przycisku ADJ wybiera tryby: przebieg całkowity ODO; przebieg dzienny TRIP; data; godzina.
3. Resetowanie przebiegu dziennego TRIP: długie naciśnięcie przycisku SEL+ADJ zeruje licznik.
4. Długotrwałe wciśnięcie przycisku SEL zmienia system z kilometrów na mile.



Lewa manetka i przełączniki

1. Dźwignia hamulca tylnego
2. Przełącznik kierunkowskazów
3. Przycisk sygnału dźwiękowego
4. Przełącznik świateł drogowe/mijania



Prawa manetka i przełączniki

1. Dźwignia hamulca przedniego
2. Manetka gazu
3. Włacznik awaryjny
4. Regulacja przewodu przepustnicy (linki gazu)

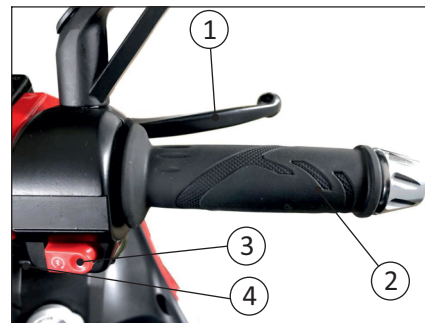

4. Zbiornik paliwa - tankowanie

- pod siedzeniem znajduje się zbiornik paliwa o pojemności 6,6 l,
- do tankowania należy używać benzyny bezołowiowej min. 95 oktanowej, E5/E10
- poziom benzyny w zbiorniku wskazuje wskaźnik poziomu paliwa na zestawie wskaźników, ostatnia kreska na wskaźniku oznacza konieczność zatankowania.

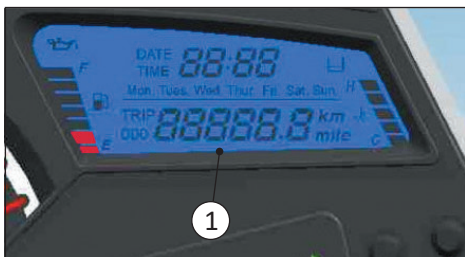

1. Wskaźnik poziomu paliwa

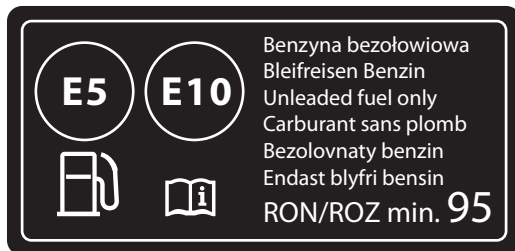

UWAGA!

- przed tankowaniem należy wyłączyć silnik. Benzyna jest substancją niezwykle łatwopalną, należy zachować szczególną ostrożność przy wlewaniu benzyny aby uniknąć rozlania na gorący silnik,
- poziom benzyny nie powinien przekroczyć dolnego brzegu wlewu paliwa.



1. Otwórz siedzenie przekręcając kluczyk w stacyjce do poz. 

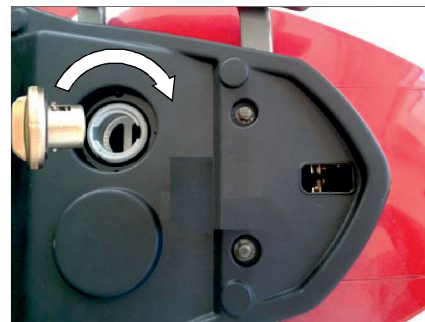

2. Otwórz korek i zatankuj paliwo.

5. Schowek pod siedzeniem, zaczep na bagaż

Schowek pod siedzeniem



- Nie przechowuj w nim cennych rzeczy
- Upewnij się, że siedzenie zostało dobrze zamknięte po jego opuszczeniu.
- Przed myciem skutera wyjmij cenne rzeczy, aby uniknąć ich przemoczenia.
- nie umieszczaj rzeczy wrażliwych na temperaturę ze względu na silne nagrzewanie się schowka od silnika.

Otwieranie

- Włóż kluczyk (1) do stacyjki, wciśnij i przekręć w lewo.

Zamykanie

- Opuść i dociśnij (2) siedzenie do momentu zaskoczenia zamka
- Wyciągnij kluczyk ze stacyjki.

UWAGA!

Po zamknięciu siedzenia sprawdź, czy zostało dobrze zamknięte.

Maksymalna ładowność: 10 kg

Zaczep na bagaż

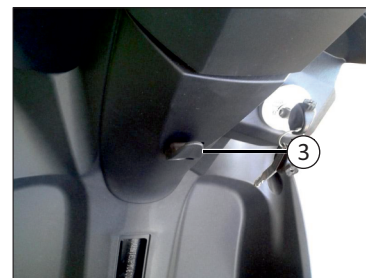

UWAGA!

Maksymalne obciążenie: 1,5 kg

Zaczep (3) służy tylko do przewozu niewielkich pakunków.

6. Kontrola pojazdu przed uruchomieniem

Przed uruchomieniem pojazdu należy sprawdzić:

- działanie świateł przednich i tylnych,
- działanie światła stop,
- działanie kierunkowskazów oraz sygnału dźwiękowego,
- prawidłowe funkcjonowanie hamulca przedniego i tylnego,
- poziom płynu hamulcowego w pompach hamulcowych,
- ilość paliwa w zbiorniku.

Zwróć uwagę na stan ogumienia, upewnij się czy opony są wystarczająco napompowane. Okresowo należy sprawdzić poziom oleju przekładniowego w przekładni napędowej.

7. Uruchomienie pojazdu

A. Przed uruchomieniem pojazdu

- ustaw pojazd na podpórcie centralnej tak, aby tylne koło nie dotykało podłoża,
- manetkę gazu ustaw w pozycji minimum,
- przekręć kluczyk w stacyjce na pozycję „ON”,
- naciśnij dźwignię hamulca tylnego i włącz rozrusznik elektryczny za pomocą przycisku na prawej manetce nie dłużej niż 5 sekund każdorazowo, jeśli uruchomienie nie powiodło się należy spróbować ponownie po odczekaniu 30 sekund,
- w przypadku trudności z uruchomieniem pojazdu należy otworzyć całkowicie przepustnicę (odkręcając manetkę gazu) i od 5 do 6 razy nacisnąć przycisk rozrusznika. W przypadku wyczerpania akumulatora lub awarii rozrusznika elektrycznego należy ustawić pojazd na stojaku centralnym, przekręcić kluczyk w pozycję ON i uruchomić silnik za pomocą rozrusznika nożnego.

B. Ruszanie z miejsca:

- składanie centralnego podnóżka:

Aby złożyć centralny podnóżek należy popchnąć skuter do przodu, wcisnąć lewą ręką dźwignię hamulca tylnego, a prawą trzymać za bagażnik tylny.

- wsiadanie:

Trzymając kierownicę obiema rękami wejdź na skuter z lewej strony.

Trzymaj lewą nogę na panelu podłogowym, a lewą ręką trzymaj dźwignię hamulca tylnego.

Powoli zwalnij dźwignię hamulca tylnego, równocześnie dodając gazu. Skuter rozpocznie jazdę.

C. Zatrzymanie

- zamknij przepustnicę gazu,

- po zatrzymaniu przełącz kluczyk w pozycję „OFF”,

- ustaw skuter na stojaku centralnym,

- zablokuj kierownicę,

- wyjmij kluczyk ze stacyjki.

UWAGA!

- z uwagi na szkodliwość spalin i zagrożenie zatruciem, nie należy uruchamiać pojazdu w pomieszczeniu zamkniętym,

- w czasie dłuższego postoju należy unikać ciągłej pracy silnika co mogłoby doprowadzić w przypadku wysokich temperatur powietrza od jego przegrzania,

- po zakończeniu jazdy nie wolno dotykać tłumika, ponieważ grozi to poparzeniem,

- nie należy stawiać pojazdu na nawierzchniach łatwopalnych np.: podłoże z liści, sucha trawa, itp.

Może to stworzyć niebezpieczeństwo pożaru.

8. Docieranie pojazdu

- prawidłowe dotarcie wpływa w zasadniczy sposób na dalszy stan oraz trwałość pojazdu,
- przez pierwsze 1000 km należy stosować prędkości podane poniżej:

Przebyty dystans (km)	1÷200	200÷500	500÷1000	1000÷1500
Maksymalna prędkość (km/h)	30	35	40	dowolnie

- po przejechaniu 1500 km należy wymienić olej przekładniowy w przekładni napędowej,
- po przejechaniu 300 km należy wymienić olej silnikowy,
- należy unikać jazdy ze stałą prędkością na dłuższych odcinkach drogi,
- w trakcie dociernia nie należy przekraczać 80% maksymalnych obrotów silnika,
- opony oraz układ hamulcowy również wymagają docierania więc w początkowym okresie użytkowania skutera należy unikać silnego i długotrwałego hamowania.

9. Przeglądy, regulacja, konserwacja

9.1 Wymiana oleju silnikowego i przekładniowego

W skuterze wymienia się olej przekładniowy w przekładni napędowej oraz olej silnikowy zgodnie z opisaną poniżej procedurą.

Wymiana oleju przekładniowego

Wymiany oleju powinna odbyć się po rozgrzaniu silnika przez kilka minut i ustawieniu skutera na stojaku centralnym.

Kolejne czynności do wykonania

- w celu spuszczenia zużytego oleju odkręć najpierw korek wlewu oleju następnie śrubę spustu oleju,
- spuść zużyty olej - sprawdź stan zużycia uszczelki, w razie potrzeby wymień,
- zakręć śrubę spustu oleju,
- wlej nie więcej niż 140 ml oleju przekładniowego,
- olej powinien być widoczny na dole otworu wlewu oleju, w razie potrzeby uzupełnij olej do tego poziomu,
- zakręć korek wlewu oleju.

Stosuj olej przekładniowy o gęstości 80W-90.

Zalecane oleje: Orlen Oil olej przekładniowy.

Aby prawidłowo wykonać wymianę oleju zalecamy skorzystanie z usług i doradztwa punktów serwisowych.

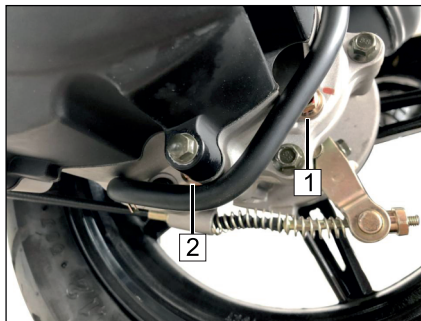

1. Korek wlewu oleju przekładniowego
2. Śruba spustu oleju przekładniowego

UWAGA!

Zużyty olej należy do odpadów niebezpiecznych, dlatego nie należy wyrzucać go razem z innymi odpadami. Zużyty olej należy przekazać do utylizacji. W trosce o ochronę środowiska procedurę wymiany oleju silnikowego najlepiej zlecić wyspecjalizowanemu warsztatowi.

Wymiana oleju silnikowego

W nowym skuterze wymień olej silnikowy po pierwszych 300 km przebiegu. Następnie wymieniaj go co 1500 km. Sprawdzaj poziom oleju po każdym 500 km, dolewaj olej, jeśli jego poziom jest zbyt niski.

Ilość oleju: 0.8L

Wymiany oleju powinna odbyć się po rozgrzaniu silnika przez kilka minut i ustawieniu skutera na stojaku centralnym.

Kolejne czynności do wykonania:

- Wyłącz silnik. Umieść naczynie na zużyty olej pod silnikiem i wykręć wskaźnik poziomu oleju
- Wykręć śrubę spustu oleju i zlej całkowicie zużyty olej silnikowy.
- Wyczyść filtr siatkowy oleju rozpuszczalnikiem.
- Włóż na miejsce filtr siatkowy oleju i wkręć śrubę spustu oleju.
- Wlej 0.8L nowego oleju silnikowego i zakręć wskaźnik poziomu oleju
- Uruchom silnik na 2-3 minuty, następnie zgaś go i po chwili sprawdź czy poziom oleju zawiera się pomiędzy oznaczeniami MIN i MAX na wskaźniku poziomu oleju. Do pomiaru nie wkręca się wskaźnika poziomu oleju. W razie potrzeby skoryguj stan oleju.

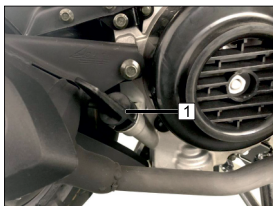

1. Wskaźnik poziomu oleju-wlew oleju silnikowego

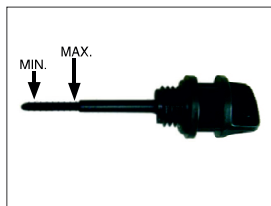

Wskaźnik poziomu oleju silnikowego

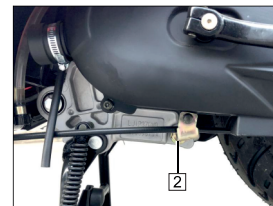

2. Śruba spustu oleju silnikowego

UWAGA! Jeśli często jeździsz po wyboistych drogach, w obszarach chłodnych lub często odbywasz krótkie przejażdżki wymiana oleju powinna następować częściej.

Zużyty olej silnikowy należy do odpadów niebezpiecznych, dlatego nie należy wyrzucać go razem z innymi odpadami. Zużyty olej należy przekazać do utylizacji. W trosce o ochronę środowiska procedurę wymiany oleju silnikowego najlepiej zlecić wyspecjalizowanemu warsztatowi.

9.2 Wymiana świecy zapłonowej

Dostęp do świecy zapłonowej jest możliwy po demontażu schowka pod siedzeniem. Należy wymontować schowek i zdjąć przewód wysokiego napięcia ze świecy zapłonowej następnie wykręcić świecę kluczem do świec. Przy montażu świecy należy zwrócić uwagę na prawidłowe wkręcenie w celu uniknięcia uszkodzenia gwintu. Montaż świecy należy przeprowadzić ręcznie, klucza używamy tylko do dokręcania. Moment dokręcenia 11 Nm. Należy korzystać wyłącznie z odpowiedniej świecy przeznaczonej do danego typu silnika: NGK CR 7HSA - do silnika czteresurowego (125 cm³) lub jej odpowiedników

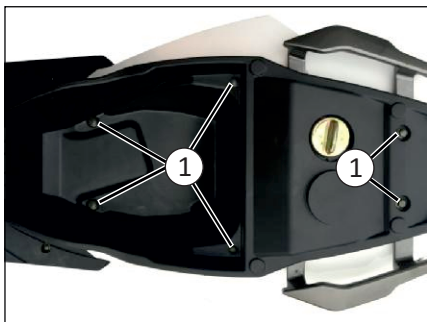

1. Schowek pod siedzeniem, odkręć śruby

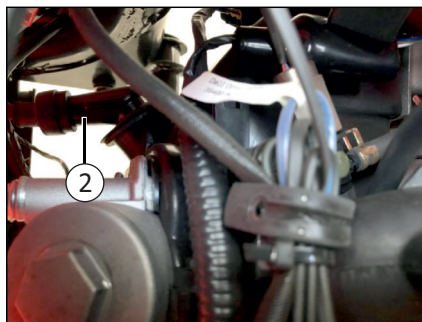

2. Zdejmij przewód, wykręć świecę

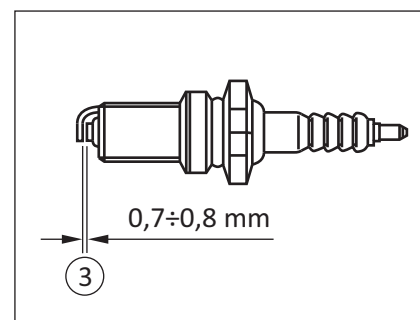

3. Przerwa na świecy zapłonowej 0,6÷0,7 mm. Ustaw przerwę wg tej normy

UWAGA!

Wymianę świecy należy przeprowadzać tylko przy zimnym silniku, w przeciwnym wypadku grozi to poparzeniem.

9.3 Sprawdzenie świecy zapłonowej

W razie wątpliwości, co do prawidłowego działania świecy należy sprawdzić czy:

- świeca nie ma pęknięć,
- świeca ma iskrę,
- przewód wysokiego napięcia nie jest popękany lub uszkodzony,
- przerwa na elektrodzie świecy powinna wynosić $0,6 \div 0,7$ mm.

UWAGA!

Sprawdzanie świecy należy przeprowadzać tylko przy zimnym silniku.

9.4 Wymiana żarówek

Wymiana żarówek reflektorów i kierunkowskazów przednich wymaga demontażu obudowy przedniej skutera. Aby wymienić żarówki postępuj według etapów pokazanych na zdjęciach. Rodzaje potrzebnych żarówek przedstawiono w tabeli na stronie 33.

Wymiana żarówek reflektorów przednich:



Odkręć wkręty (1)

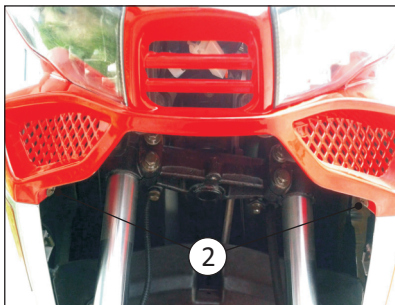

Odkręć wkręty (2)



Zdejmij pokrywę (3)



Odkręć wkręt (4)

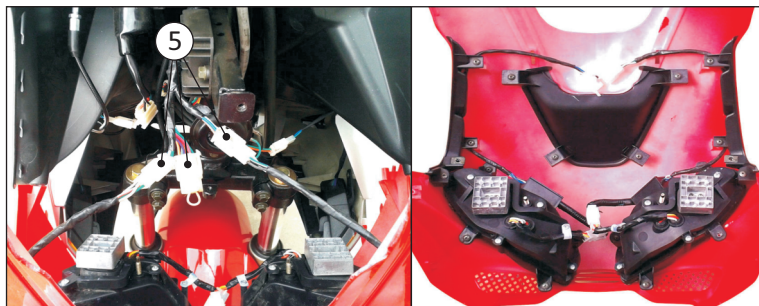

Zdejmij obudowę i rozepnij złączki (5)

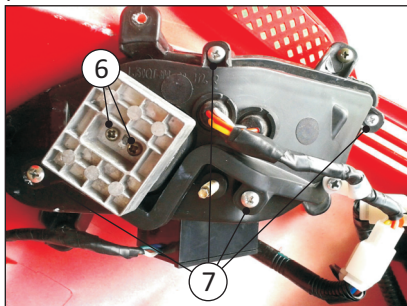

Odkręć wkręty (6) i (7)

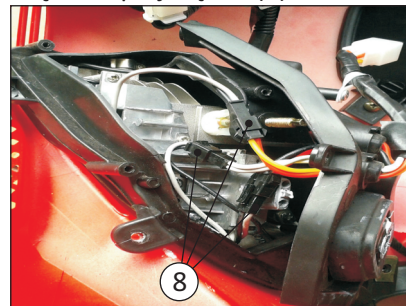

Rozepnij złączki (8)

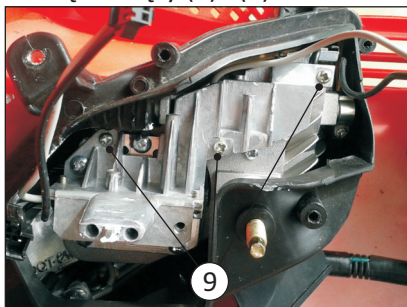

Odkręć wkręty (9)

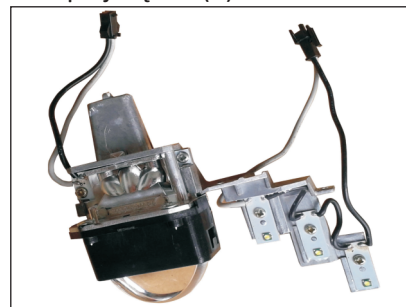

Wyjmij reflektor i wymień żarówki

Wymiana żarówek kierunkowskazów przednich:



Odkręć wkręty (1)

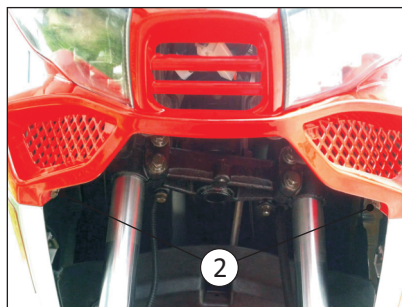

Odkręć wkręty (2)



Zdejmij pokrywę (3)

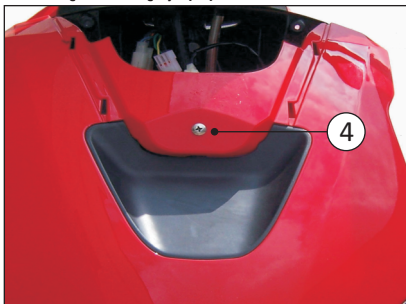

Odkręć wkręt (4)

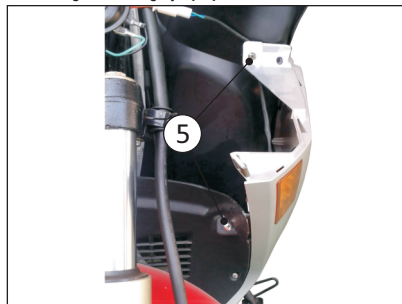

Odkręć wkręty (5)

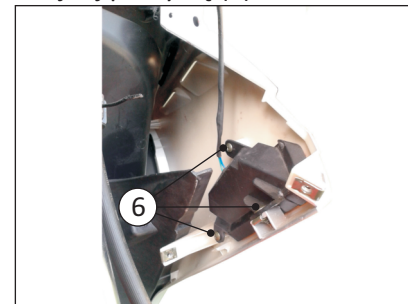

Odkręć wkręty (6)



Wymij kierunkowskaz i wymień żarówkę

UWAGA!

W celu złożenia obudowy po wymianie żarówek wykonaj poszczególne etapy w odwrotnej kolejności.

9.5 Demontaż filtra powietrza

Filtr powietrza znajduje się po lewej stronie nad silnikiem. Żeby dostać się do filtra powietrza należy demontować obudowę filtra powietrza według kolejności wskazanej na zdjęciach.

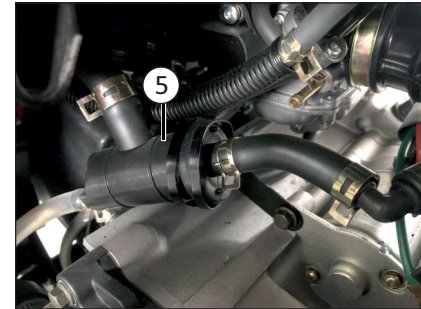
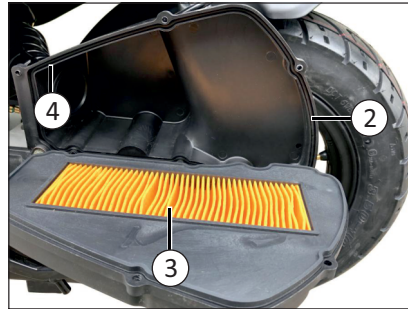
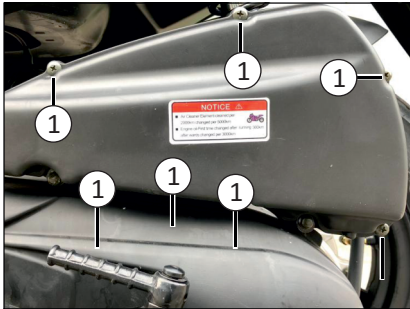

1. Śruby mocujące
2. Obudowa filtra powietrza
3. Wkład filtra powietrza
4. Uszczelka komory filtra powietrza
5. Separator oleju na wlocie powietrza

Kolejność czynności do wykonania:

- odkręcić śruby mocujące (1),
- zjąć obudowę filtra powietrza (2)
- wymienić wkład filtra powietrza (3)
- wyczyścić uszczelkę (4) i całość komory filtra
- wyczyścić przewód odprowadzania oleju (5)

UWAGA!

Brudny wkład filtra zawsze należy wymienić na nowy. Nigdy nie należy uruchamiać silnika bez filtra powietrza.

UWAGA!

Element filtra powietrza nie może być zabrudzony, aby do silnika nie dostał się kurz i brud, powodując jego usterkę. Należy unikać przedostania się wody do komory filtra powietrza. Filtra powietrza nie należy myć benzyną lub jakimkolwiek innym środkiem łatwopalnym!

9.6 Akumulator

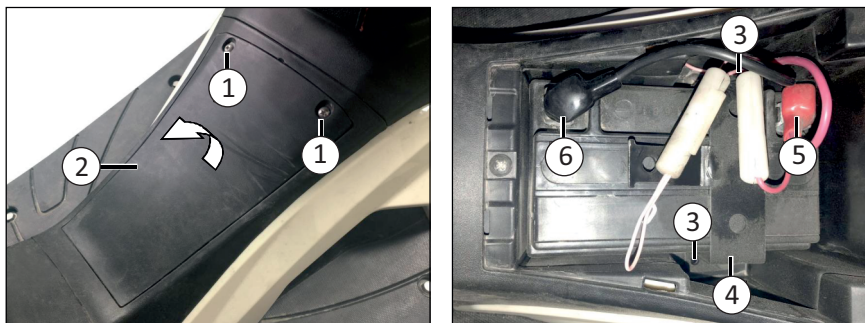

Aby wymontować akumulator należy odkręcić śruby (1) i zdjąć pokrywę akumulatora (2) następnie odkręcić śruby (3) i (4) i odłączyć elektrodę (-) (6) przed elektrodą (+) (5) a podczas instalacji akumulatora należy zacząć od elektrody (+). Niewłaściwe podłączenie może spowodować uszkodzenie instalacji lub urządzeń elektrycznych. Nie należy dopuścić, aby do akumulatora podczas montażu dostały się jakiekolwiek substancje obce. Rurka wentylacyjna musi mieć zawsze swobodny przepływ. Podczas przerw w eksploatacji skutera trwających powyżej miesiąca akumulator należy doładowywać ładowarką do akumulatorów motocyklowych.

UWAGA! Skuter wyposażony jest w akumulator bezobsługowy - nie otwieraj go.

Nigdy nie należy odłączać przewodów elektrycznych od akumulatora przy włączonym silniku. Elektrolit zawiera kwas siarkowy i w bezpośrednim kontakcie może spowodować uszkodzenia skóry i oczu. W przypadku kontaktu z elektrolitem należy go zmyć i skontaktować się z lekarzem.

Zużyty akumulator należy do odpadów niebezpiecznych, dlatego należy oddać go w punkcie sprzedaży, przy zakupie nowego akumulatora lub przekazać do utylizacji w punkcie selektywnego zbierania odpadów komunalnych.

9.7 Bezpieczniki

Każdorazowe przepalenie się bezpieczników oznacza zwarcie w układzie elektrycznym. Podczas wymiany lub sprawdzania bezpieczników należy wyłączyć zapłon pojazdu. Zawsze używaj bezpieczników o amпераżu 15 A, wadliwy bezpiecznik może spowodować uszkodzenie układu elektrycznego.

Główny bezpiecznik znajduje się pod pokrywą akumulatora.



1. Akumulator

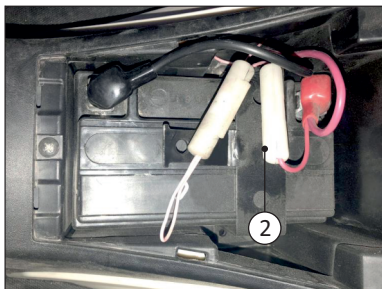

2. Bezpiecznik w obudowie

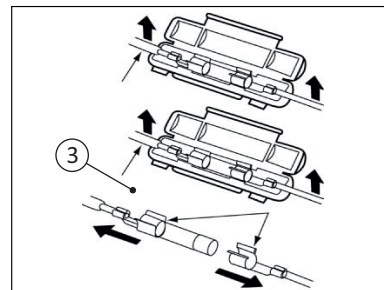

3. Bezpiecznik

9.8 Układ hamulcowy

Skuter Junak 806 jest wyposażony w hydrauliczny hamulec tarczowy przedni i bębnowy hamulec tylny.



Dźwignia przedniego hamulca



Dźwignia tylnego hamulca

Naciśnięcie prawej dźwigni hamulca uruchamia hamulec koła przedniego. Naciśnięcie lewej dźwigni hamulca uruchamia hamulec koła tylnego.

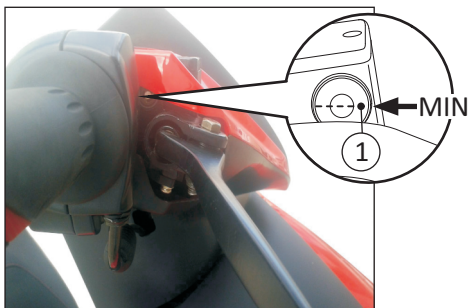

1. Okienko inspekcyjne pompy hamulca przedniego

Poziom płynu hamulcowego powinien zawierać się ponad oznaczeniem „minimum” na okienku inspekcyjnym pompy hamulca przedniego (1). Płyn hamulcowy powinien być zmieniany co 2 lata. Aby prawidłowo wykonać wymianę płynu hamulcowego zalecamy skorzystanie z usług i doradztwa punktów serwisowych.

Grubość okładzin hamulcowych należy okresowo kontrolować, nie może być mniejsza niż 2 mm.

1. Klocek hamulcowy
przód
minimalna grubość 2 mm

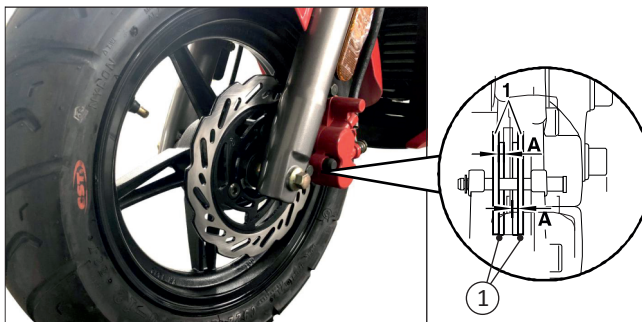

Hamulec bębnowy:

W celu ustawienia prawidłowego luzu i siły hamowania bębnowego hamulca tylnego użyj śruby regulacyjnej dźwigni hamulca tylnego (1). Wyreguluj hamulec tak, aby zapewniał skuteczne hamowanie. Sprawdź luz na dźwigni hamulca po lewej stronie kierownicy. Powinien on mieścić się w przedziale 10÷20 mm (2).

Przed każdą jazdą naciśnij kilkakrotnie na dźwignie hamulców, aby upewnić się czy hamulce są sprawne.



1. Śruba regulacyjna hamulca tylnego
2. Prawidłowy luz jałowy dźwigni hamulca tylnego 10÷20 mm

9.10 Powietrze w kołach

Zalecane ciśnienie w kołach:

- koło przednie - 200 kPa (2,0 bar)
- koło tylne - 225 kPa (2,25 bar)

Pojazd wyposażony jest w opony bezdętkowe. Ciśnienie w kołach należy sprawdzać przy zimnych oponach. Prawidłowe ciśnienie wpływa na bezpieczeństwo jazdy oraz żywotność opon.

Doraźną naprawę przebitej opony można wykonać samodzielnie za pomocą zestawów naprawczych, natomiast ostatecznej naprawy należy dokonać w specjalistycznym warsztacie.

9.10 Przygotowanie pojazdu do dłuższego postoju

Zalecamy przeprowadzenie następujących czynności przed dłuższym postojem:

- umyć pojazd, wysuszyć oraz wypolerować woskiem,
- przy zatrzymanym silniku i tłoku w dolnym zwrotnym położeniu należy wykręcić świecę zapłonową i wprowadzić do otworu osadzenia świecy 10-15 cm³ oleju silnikowego lub oleju do mieszanki do silników dwusuwowych. Po tej czynności należy powoli nacisnąć 3-4 razy dźwignię rozrusznika nożnego i zamontować ponownie świecę zapłonową,
- zatankować zbiornik paliwa,
- wymontować akumulator, pozostawić go w ciepłym i zacienionym miejscu, okresowo doładowywać,
- ustawić pojazd w chłodnym i zacienionym miejscu,
- napompować koła do odpowiedniego ciśnienia, ustawić pojazd na podporze centralnej,
- części metalowe posmarować smarem antykorozyjnym.

9.11 Uruchamianie pojazdu po dłuższym postoju

Jeżeli pojazd stał nieużywany dłużej niż 4 miesiące, należy wymienić olej przekładni napędowej. Jeżeli to konieczne, doładować akumulator i zamontować go w skuterze. Zatankować zbiornik paliwa. Przed jazdą po dłuższym postoju, należy dokładnie sprawdzić wszystkie podzespoły, dopiero potem wykonać jazdę próbną z małą prędkością. Jeżeli pojazd pracuje bez zastrzeżeń, można bezpiecznie go użytkować. Aby prawidłowo wykonać powyższe czynności zalecamy skorzystanie z usług i doradztwa punktów serwisowych.

9.12 Przeglądy okresowe

Przeгляд po 300 km lub nie później niż 6 miesięcy od daty zakupu polega na:

- sprawdzeniu poziomu oleju przekładniowego w przekładni napędowej,
- wymianie oleju silnikowego
- regulacji zaworów,
- sprawdzeniu luzu manetki gazu,
- sprawdzeniu stojaka centralnego,
- czyszczeniu filtra powietrza,
- sprawdzeniu stanu połączeń śrubowych.

Przegląd po 1500 km polega na:

- wymianie oleju przekładniowego w przekładni napędowej,
- wymianie oleju silnikowego,
- regulacji zaworów,
- czyszczeniu filtra powietrza,
- sprawdzaniu stanu połączeń śrubowych,
- sprawdzeniu poprawności działania hamulców oraz stanu okładzin, poziomu płynu hamulcowego,
- sprawdzeniu stanu ogumienia,
- sprawdzeniu łożyskowania,
- sprawdzeniu przedniego i tylnego zawieszenia,
- sprawdzeniu stojaka centralnego,
- sprawdzeniu stanu akumulatora.

Przegląd po 3000 km polega na:

- sprawdzeniu poziomu oleju przekładniowego w przekładni napędowej,
- wymianie oleju silnikowego,
- regulacji zaworów,
- sprawdzeniu poprawności działania pompy oleju,
- sprawdzeniu poprawności działania hamulców oraz stanu okładzin, poziomu płynu hamulcowego,
- sprawdzeniu stanu ogumienia,
- sprawdzeniu łożyskowania,
- sprawdzeniu luzu manetki gazu,
- sprawdzeniu przedniego i tylnego zawieszenia,
- sprawdzeniu stanu akumulatora,
- sprawdzeniu stojaka centralnego.

Przegląd po 4500 km wymaga tych samych czynności co przegląd po 1500 km, dodatkowo należy sprawdzić pasek klinowy.

Przegląd po 6000 km wymaga tych samych czynności co przegląd po 3000 km, dodatkowo należy sprawdzić pasek klinowy.

9.13 Bezpieczne użytkowanie i kontrola pojazdu:

Poniżej podajemy kilka prostych i praktycznych porad, które pozwolą użytkownikowi pojazdu w sposób bezpieczny:

- o bezpiecznej jeździe decydują przede wszystkim Twoje umiejętności,
- należy dostosowywać sposób jazdy do własnych umiejętności,
- bezwzględnie stosuj się do przepisów kodeksu ruchu drogowego,
- przed rozpoczęciem jazdy należy koniecznie pamiętać o założeniu kasku oraz jego zapięciu, dotyczy również pasażera,
- nie należy przyspieszać zbyt gwałtownie, aby nie utracić kontroli nad pojazdem,
- na drogach o zużytej nawierzchni należy zmniejszyć prędkość i dostosować jazdę do warunków panujących na drodze,
- w razie nagłego hamowania należy użyć obu hamulców, użycie jednego z hamulców może doprowadzić do niebezpiecznego poślizgu i utraty kontroli nad pojazdem,
- szczególnie należy uważać podczas hamowania na mokrej i śliskiej nawierzchni oraz na drogach nieutwardzonych,
- nie należy uruchamiać silnika siedząc na pojeździe, który jest ustawiony na stojaku,
- niedopuszczalne jest uruchamianie pojazdu w przypadku, gdy tylne koło jest oparte o podłoże, ponieważ w momencie odpalenia grozi to nagłym ruszeniem,
- przed uruchomieniem pojazdu należy sprawdzić działanie świateł przednich i tylnych, działanie światła stop, działanie kierunkowskazów oraz sygnału dźwiękowego, prawidłowe funkcjonowanie hamulca przedniego i tylnego, poziom płynu hamulcowego w pompie hamulcowej, ilość paliwa w zbiorniku, stan ogumienia oraz ciśnienie powietrza w kołach,
- z uwagi na szkodliwość spalin i zagrożenia zatruciem, nie należy uruchamiać pojazdu w pomieszczeniu zamkniętym,
- w czasie dłuższego postoju należy unikać ciągłej pracy silnika co mogłoby doprowadzić w przypadku wysokich temperatur powietrza do jego przegrzania,
- po zakończeniu jazdy nie wolno dotykać tłumika ponieważ grozi to poparzeniem,
- nie należy stawiać pojazdu na nawierzchniach łatwopalnych np.: podłoże z liści, sucha trawa itp., gdyż może to stworzyć niebezpieczeństwo pożaru,
- nie należy uruchamiać silnika siedząc na pojeździe, który jest ustawiony na stojaku.

10. Dane techniczne

MODEL	806
RODZAJ SILNIKA	jednocylindrowy, czterosuwowy
POJEMNOŚĆ	49,46 cm ³
CHŁODZENIE	powietrzem
PRĘDKOŚĆ MAX	45 KM/H
MOC	4 KM
ROZRUCH	elektryczny i nożny
HAMULEC PRZÓD	tarczowy hydrauliczny, tarcza o średnicy 190 mm
HAMULEC TYŁ	bębnowy
ROZMIAR OPONY PRZÓD	120 / 70 - 12
ROZMIAR OPONY TYŁ	120 / 70 - 12
CIŚNIENIE W KOŁACH PRZÓD / TYŁ	2,0 / 2,25 kPa
WYMIARY DŁ / SZER / WYS	1825 / 690 / 1140 mm (bez lusterek)
WYSOKOŚĆ SIEDZENIA	785 MM
MASA (gotowy do jazdy)	96 KG
NOŚNOŚĆ	150 KG

MODEL	806
ILOŚĆ MIEJSC	2
ŚWIECA ZAPŁONOWA	NGK CR6HSA
WOLNE OBROTY SILNIKA	1600±100 OBR./MIN.
ZBIORNIK PALIWA	6,6 L
AKUMULATOR	12 V 7 AH
BEZPIECZNIK	15 A
ŻARÓWKA ŚWIATŁA PRZEDNIEGO	12 V 10 W / 10 W
ŚWIATŁA POZYCYJNE	LED 12 V 0,5 W
OŚWIETLENIE TABLICY ROZDZIELCZEJ	LED 12 V 0,1 W
LAMPA TYLNA	LED 12 V 4,5 W / 1,7 W
KIERUNKOWSKAZY PRZÓD	LED 12 V 3 W x 2
KIERUNKOWSKAZY TYŁ	LED 12 V 1,5 W x 2

Wszystkie informacje, fotografie i dane techniczne zawarte w tej instrukcji są aktualne na dzień druku. Dlatego też z powodu możliwych zmian i ulepszeń wprowadzonych już po wydrukowaniu instrukcji mogą wystąpić pewne różnice. Zastrzegamy sobie prawo do wprowadzania takich zmian.

11. Zalecane oleje i płyny

Rodzaj oleju/ klasa lepkości	JUNAK 806
silnik: API: SN/SM JASO: MA/MA-2	PLATINUM RIDER 4T 10W40 (olej półsyntetyczny) PLATINUM RIDER SCOOTER 4T 5W40
przekładnia: HYPO 80W90	OLEJ PRZEKŁADNIOWY ORLEN OIL
amortyzatory: 5W lub 10W	OLEJ DO AMORTYZATORÓW MOTOCYKLOWYCH ORLEN OIL
układ hamulcowy	PŁYN HAMULCOWY DOT 3 LUB DOT 4



TÜVRheinland®
CERT
ISO 9001



ISO 9001

solidna
firma BIAŁA LISTA



Platinum

RIDER

polecane przez

Junak®

AL®

MOT

AL MOT Mikołaj Sibora Spółka Komandytowa

FIRMA ALMOT SPÓŁKA KOMANDYTOWA ZASTRZEGA SOBIE PRAWO DO ZMIAN W MODELACH POJAZDÓW OMAWIANYCH W NINIEJSZEJ INSTRUKCJI OBSŁUGI, ICH WYPOSAŻENIA, KOLORÓW, PARAMETRÓW TECHNICZNYCH, JAK RÓWNIEŻ ZAPRZESTANIA DYSTRYBUCJI DANEGO MODELU.

GNIEWKÓWIEC 3
88-180 Złotniki Kujawskie
NIP: 556-267-81-93

www.junak.com.pl
www.almot.eu

CENTRALA
tel. 52 35 17 669, 52 35 17 301
fax 52 35 17 729

DZIAŁ SPRZEDAŻY
tel. 52 35 17 779
fax 52 35 17 766

e-mail: info@almot.com.pl