

INSTRUKCJA

OBŚLUGI

JUNAK RX ONE

Junak[®]
RX ONE



www.junak.com.pl

Wprowadzenie

Jazda motocyklem to wyzwanie i niesamowita przygoda. Wrażenia z jazdy są nieporównywalne z prowadzeniem żadnego innego pojazdu. Aby w pełni cieszyć się motocyklem oraz dla własnego bezpieczeństwa, przeczytaj uważnie poniższą instrukcję, zanim zaczniesz w pełni używać pojazdu.

Z odpowiednim przygotowaniem będziesz w stanie stawić czoła problemom i panować nad pojazdem na drodze. To bardzo ważne, żebyś zapewnił sobie dobrą ochronę podczas jazdy.

Postępując zgodnie z instrukcją, przeprowadzając regularny serwis i obsługę zwiększasz bezpieczeństwo swoje i innych. Zapewnisz także odpowiednie osiągi i trwałość motocykla.

Kwestie bezpieczeństwa

Bezpieczeństwo Twoje i innych jest bardzo ważne. Odpowiedzialne użytkowanie motocykla jest kluczowe dla bezwypadkowej i bezproblemowej jazdy.

Poniższa instrukcja nie chroni przed wszystkimi możliwymi zagrożeniami i problemami jakie możesz napotkać podczas jazdy i obsługi, dlatego ważne jest byś odpowiedzialnie użytkował pojazd.

Ważne informacje

Ten motocykl może być użytkowany tylko na drogach asfaltowych. Pierwsze 1000 km przebiegu wpływa na dalszą żywotność motocykla i jest najważniejszym okresem w jego eksploatacji. Jeśli docieranie będzie przeprowadzone poprawnie, silnik i inne podzespoły osiągną maksymalną trwałość i parametry.

Ładowność: motocykl może przewozić kierowcę i pasażera. Maksymalna ładowność wynosi 150 kg, włączając w to kierowcę i pasażera, bagaż i akcesoria. Tylony bagażnik ma ładowność 5 kg.

Zwróć szczególną uwagę na poniższe akapity w niniejszej instrukcji

NIEBEZPIECZEŃSTWO:

Oznacza informacje dotyczące bezpieczeństwa, ignorowanie ich może prowadzić do obrażeń i śmierci.

OSTRZEŻENIE:

Oznacza informacje ważne dla obsługi i bezpieczeństwa, ignorowanie ich może prowadzić do obrażeń i uszkodzenia motocykla.

UWAGA:

Podsumowanie informacji zawartych w danym dziale opisujące najważniejsze punkty dotyczące obsługi.

Spis treści

1. Bezpieczne użytkowanie i kontrola pojazdu	6
2. Podstawowe parametry i dane techniczne	7
3. Numer identyfikacyjny pojazdu VIN i numer silnika	8
4. Lokalizacja części i podzespołów	9
5. Wskaźniki i przełączniki	12
6. Układ paliwowy	16
7. Podzespoły do obsługi motocykla	18
8. Ładowność motocykla	21
9. Sprawdzanie motocykla przed jazdą	22
10. Rozruch i rozgrzewanie silnika	24
11. Instrukcja jazdy	25
12. Użytkowanie nowego motocykla	26

13. Harmonogram przeglądów serwisowych	27
14. Wymiana i wybór oleju silnikowego	28
15. Płyn chłodzący	30
16. Czyszczenie filtra powietrza	31
17. Sprawdzanie i regulacja świecy.	32
18. Regulacja linki gazu (przewodu przepustnicy)	33
19. Przegląd i regulacja hamulców	34
20. Regulacja i czyszczenie łańcucha napędowego.	37
21. Sprawdzanie kół	38
22. Akumulator	39
23. Wymiana bezpiecznika	40
24. Czyszczenie i przechowywanie	41
25. Schemat układu elektrycznego	42
26. Zalecane oleje i płyny	43

1. Bezpieczne użytkowanie i kontrola pojazdu

- Poniżej podajemy kilka prostych i praktycznych porad, które pozwolą użytkownikowi pojazdu w sposób bezpieczny:
- o bezpiecznej jeździe decydują przede wszystkim umiejętności kierowcy;
 - sposób jazdy należy dostosowywać do własnych umiejętności;
 - bezwzględnie należy stosować się do przepisów kodeksu ruchu drogowego;
 - przed rozpoczęciem jazdy należy koniecznie pamiętać o założeniu kasku oraz odpowiednim jego zapięciu, dotyczy to również pasażera;
 - nie należy przyśpieszać zbyt gwałtownie, aby nie utracić kontroli nad pojazdem;
 - na drogach o zużytej nawierzchni należy zmniejszyć prędkość i dostosować jazdę do warunków panujących na drodze;
 - w razie nagłego hamowania należy użyć obu hamulców, użycie jednego z hamulców może doprowadzić do niebezpiecznego poślizgu i utraty kontroli nad pojazdem;
 - szczególnie należy uważać podczas hamowania na mokrej i śliskiej nawierzchni oraz na drogach nieutwardzonych;
 - przed uruchomieniem pojazdu należy sprawdzić działanie świateł przednich i tylnych, działanie światła stop, działanie kierunkowskazów oraz sygnału dźwiękowego, prawidłowe funkcjonowanie hamulca przedniego i tylnego, poziom płynu hamulcowego w pompie hamulcowej, ilość paliwa w zbiorniku, stan ogumienia oraz ciśnienie powietrza w kołach;
 - z uwagi na szkodliwość spalin i zagrożenia zatruciem, nie należy uruchamiać pojazdu w pomieszczeniu zamkniętym;
 - w czasie dłuższego postoju należy unikać ciągłej pracy silnika, co mogłoby doprowadzić w przypadku wysokich temperatur powietrza do jego przegrzania;
 - po zakończeniu jazdy nie wolno dotykać tłumika, ponieważ grozi to poparzeniem;
 - nie należy stawiać pojazdu na nawierzchniach łatwopalnych np.: podłoże z liści, suchej trawie itp., gdyż może to stworzyć niebezpieczeństwo pożaru;
 - nie należy uruchamiać silnika siedząc na pojeździe, który jest ustawiony na podporze centralnej.

2. Podstawowe parametry i dane techniczne

POZYCJA		RX 1
Wymiary dł./szer./wys.		2085 mm × 830 mm × 1285 mm
Rozstaw osi kół		1375 mm
Masa własna (pojazd gotowy do jazdy)		175 kg
Nośność		150 kg
Typ silnika		ZS 125-86
Rodzaj silnika		Jednocylindrowy, 4-suwowy, chłodzony cieczą, OHC
Silnik	Pojemność	124 cm ³
	Rozruch	Elektryczny
	Moc znamionowa	12,66 KM przy 9500 obr./min.
	Wolne obroty	1500 obr./min. (±10%)
Prędkość maksymalna		95 km/h
Opony rozmiar/ciśnienie		Przód 100/80/17
		Tył 120/80/17
Hamulce		Przód tarczowy
		Tył tarczowy CBS
Zapłon/Zasilanie		CDI/Elektryczny wtrysk paliwa
Świeca zapłonowa		CR9E, przerwa na elektrodzie 0.6-0.7mm
Akumulator		12V 9Ah
Bezpiecznik główny		20 A x 1; 15 A x 1; 5 A x 2
Reflektor przedni		12 V - 60 W/55 W
Światło tylne/światło hamowania		12 V - 3,1/2,7 W
Światło pozycyjne		12 V - 1,4 W
Kierunkowskaz		12 V - 2 W x 4
Oświetlenie tablicy rejestracyjnej		12 V - 5 W
Zalecana benzyna		Minimum PB95 
Pojemność zbiornika paliwa		14l
Ilość oleju silnikowego		1,0 l
Rodzaj oleju silnikowego		SG 10W40

3. Numer identyfikacyjny pojazdu VIN i numer silnika

Numer identyfikacyjny pojazdu VIN, numer silnika to cechy identyfikacyjne pojazdu.

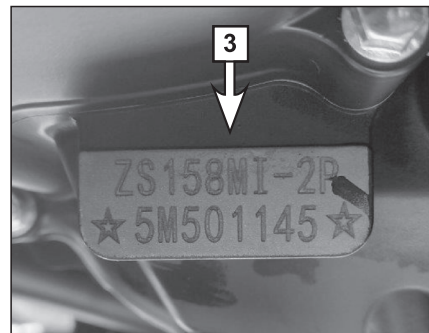
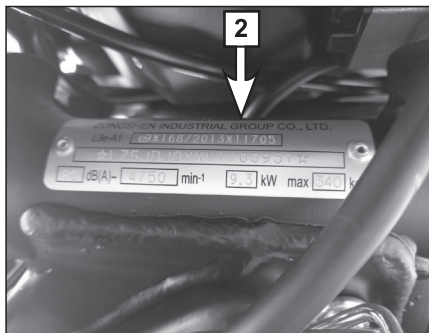
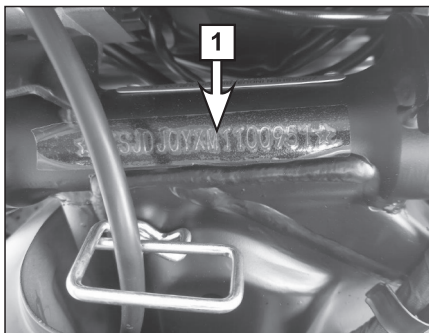

1. Nr VIN jest wybity na głowce ramy po prawej stronie

2. Tabliczka znamionowa jest przynitowana na głowce ramy po lewej stronie

3. Numer silnika jest wybity po lewej stronie silnika poniżej skrzyni korbowej

Nr silnika		VIN	
------------	--	-----	--

4. Lokalizacja części i podzespołów

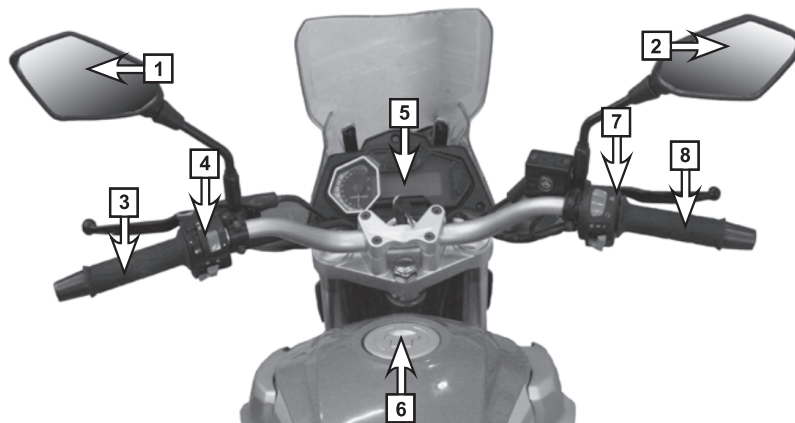

1. Lusterko lewe

2. Lusterko prawe

3. Lewa manetka

4. Lewy zespół przełączników

5. Prędkościomierz

6. Korek wlewu paliwa

7. Prawy zespół przełączników

8. Manetka gazu

1. Przednie koło
2. Przedni błotnik
3. Widelec przedni
4. Lewy kierunkowskaz
5. Reflektor przedni
6. Dźwignia zmiany biegów
7. Podnóżek lewy kierowcy
8. Podpora boczna
9. Siedzenie
10. Podnóżek lewy pasażera
11. Uchwyt pasażera/bagażnik
12. Lampa tylna
13. Kufry boczne

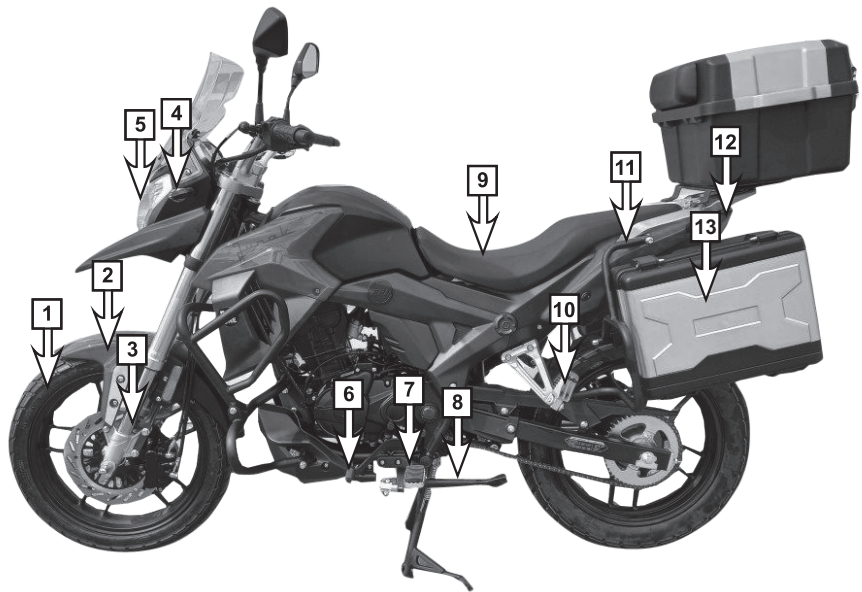

1. Tylny błotnik
2. Tłumik
3. Koło tylne
4. Amortyzator tylny
5. Podnóżek prawy pasażera
6. Podpora centralna
7. Podnóżek prawy kierowcy
8. Dźwignia hamulca tylnego
9. Kierunkowskaz prawy

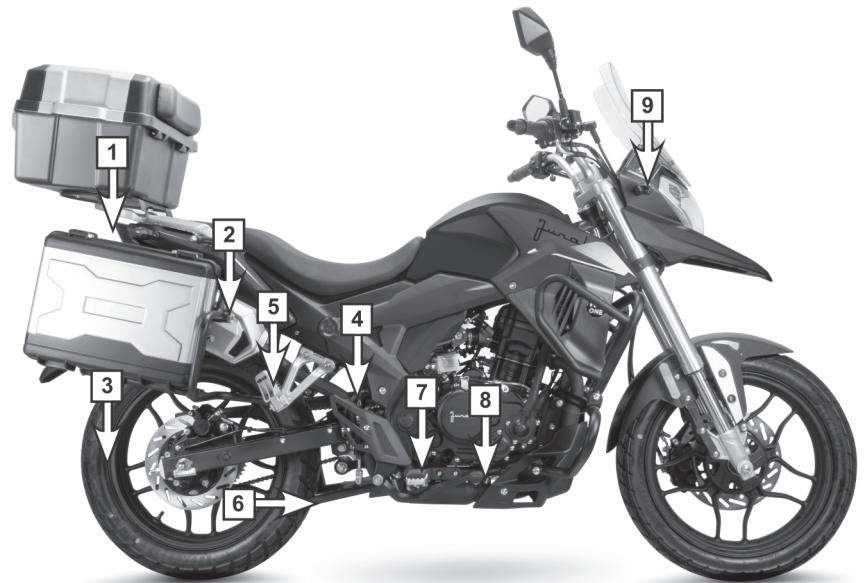

5. Wskaźniki i przełączniki

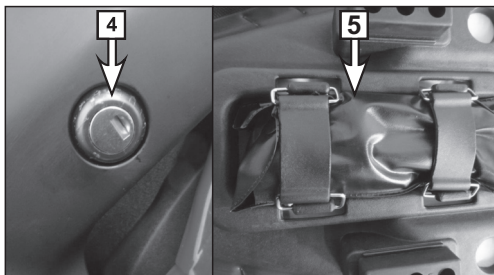
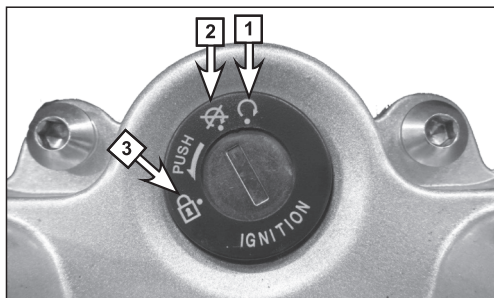

Blokada kierownicy, zamek siedzenia

Blokada stacyjki zapłonu służy do obsługi układu zapłonowego oraz układu oświetlenia, szczególnie działania znajdują się poniżej:





Nazwa	Opis
1. Stacyjka zapłonu - włączanie	Aby dostarczyć zasilanie do stacyjki, przekręć klucz w prawo, na pozycję ○. W tym położeniu kluczyka nie można wyjmować.
2. Stacyjka zapłonu - wyłączenie	Aby zasilanie zostało wyłączone, przekręć klucz na pozycję ⊗. Wyciągnij kluczyk.
3. Blokada kierownicy	Wciśnij kluczyk, przekręć kierownicę w lewo, aby zablokować kierownicę. Używaj blokady po zaparkowaniu motocykla.
4. Zamek siedzenia	Zamek jest umieszczony poniżej lewej strony siedzenia, włóż kluczyk i przekręć o 45 stopni aby otworzyć siedzenie.
5. Schowek na narzędzia	Komplet narzędzi umieszczony jest pod siedzeniem.

OSTRZEŻENIE

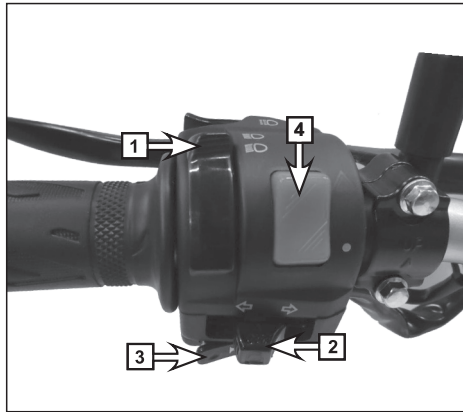
Aby uniknąć kradzieży pojazdu, zawsze parkuj motocykl w bezpiecznym miejscu i blokuj kierownicę.

Zespół przełączników lewej manetki kierownicy



Nazwa	Opis
1. Przełącznik trybu świateł drogowe/mijania	Aby włączyć światła drogowe, ustaw przełącznik w tę pozycję  . Aby włączyć światła mijania, ustaw przełącznik w tę pozycję  .
2. Przełącznik kierunkowskazów	Przesuń przełącznik kierunkowskazów  w lewo lub w prawo, gdy zmieniasz kierunek jazdy.
3. Przycisk sygnału dźwiękowego	Wciśnij ten przycisk  , aby włączyć sygnał.
4. Włącznik świateł awaryjnych	Wciśnij włącznik aby włączyć światła awaryjne.

Zespół przełączników prawej manetki kierownicy

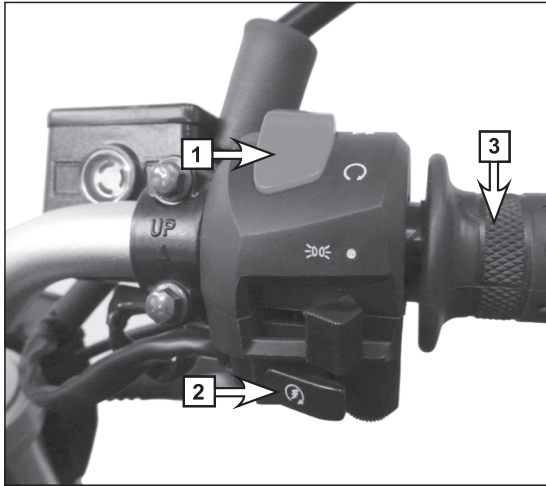

Nazwa	Opis
1. Przełącznik odcięcia zapłonu	Kliknij przełącznik w pozycję ☒ , aby wyłączyć silnik. lub kliknij go w pozycję ○ , aby włączyć silnik.
2. Przycisk rozrusznika elektrycznego	Wciśnij ten przycisk  , jeśli chcesz uruchomić silnik rozrusznikiem elektrycznym. (Uwaga: jeśli motocykl znajduje się na biegu, należy wcisnąć dźwignię sprzęgła lub zmienić bieg na neutralny „N”, wtedy zapłon elektryczny będzie gotowy do działania).
3. Manetka gazu	Kontroluje dopływ mieszanki paliwa do wtryskiwacza, luz 2 mm - 6 mm.

UWAGA!

Podczas rozruchu silnika za pomocą rozrusznika elektrycznego, nie przyciskaj przycisku rozrusznika dłużej niż przez 5 sekund. Przed kolejnym przyciśnięciem należy zachować 10 sekund przerwy - sprawdź przyczynę, jeśli silnik nie uruchomi się po 3 próbach.

6. Układ paliwowy

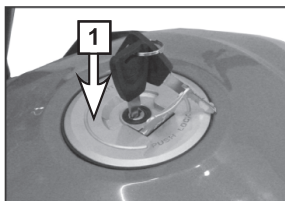

Zbiornik paliwa

Aby pojazd działał prawidłowo zawsze używaj benzyny nie mniej niż 95 oktanowej E5/E10.

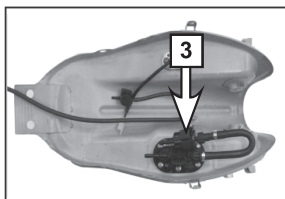
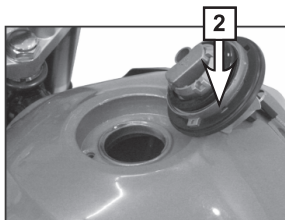

Nazwa	Opis
1. Korek zbiornika paliwa (OTWIERANIE)	Aby otworzyć wlew do zbiornika paliwa przekręć kluczykiem korek o 90 stopni w kierunku zgodnym z ruchem wskazówek zegara.
2. Korek zbiornika paliwa (ZAMYKANIE)	Aby zamknąć wlew do zbiornika paliwa, przyłóż wybrzuszoną stronę korka tak aby pasowała do wyżłobienia wlewu, obróć kluczykiem o 90 stopni przeciwnie do kierunku wskazówek zegara i wciśnij korek.
3. Czujnik wskaźnika poziomu paliwa	Czujnik znajduje się pod zbiornikiem paliwa, odczytuje aktualny poziom paliwa w zbiorniku, który widoczny jest na wyświetlaczu elektronicznym prędkościomierza.

UWAGA!

1. Podczas tankowania wyłącz silnik. Zawsze tankuj pojazd w miejscu dobrze wentylowanym, z dala od ognia. Nie przepełniaj zbiornika ponad stan, wlewaj benzynę maksymalnie do dolnego brzegu wlewu paliwa.
2. Aby uniknąć pożaru nie pal papierosów i nie używaj otwartego ognia podczas tankowania pojazdu.
3. Korzystaj z benzyny 95 oktanowej E5, korzystanie z innego paliwa może przyczynić się do obniżenia bezpieczeństwa oraz żywotności pojazdu.

System wtrysku paliwa (EFI)

Główną funkcją systemu elektronicznego wtrysku paliwa (EFI) jest rozpylenie paliwa a następnie dozowanie odpowiedniej mieszanki powietrza i paliwa gazowego do komory spalania. System EFI składa się głównie z komputera (ECU), wtryskiwacza, przepustnicy, czujnika ciśnienia powietrza dolotowego, czujnika temperatury silnika, cewki zapłonowej, czujnika położenia wału korbowego, pompy paliwa i czujnika tlenu. Obsługa wtrysku paliwa jest możliwa w autoryzowanym serwisie.

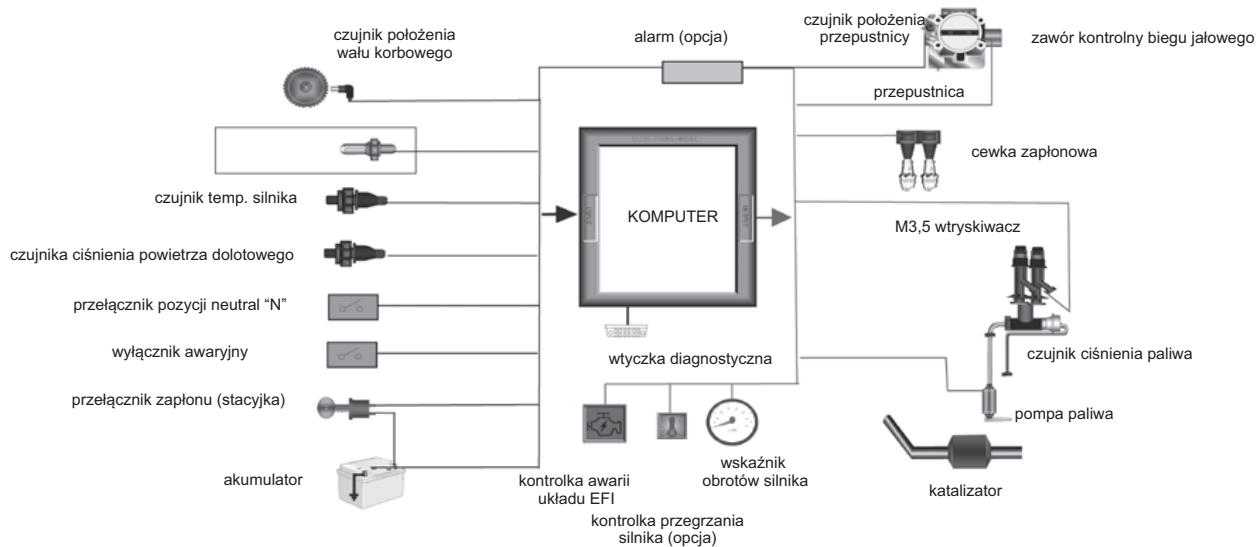

7. Podzespoły do obsługi motocykla

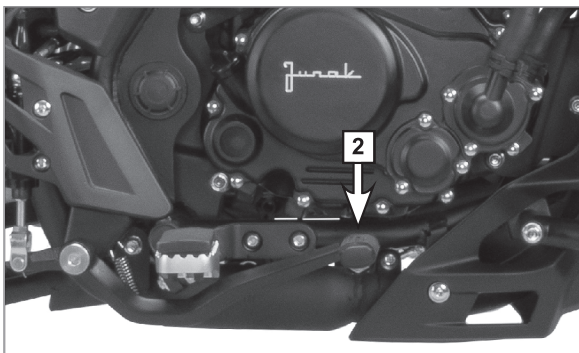
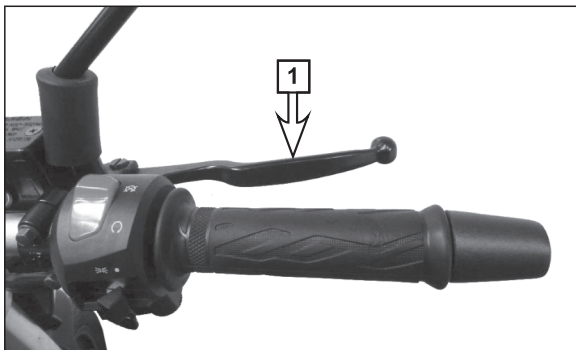

Motocykl jest wyposażony w przedni hydrauliczny hamulec tarczowy i tylny hamulec tarczowy z systemem CBS.

Nazwa	Opis
1. Dźwignia hamulca przedniego (tarczowego)	naciśnięcie tej dźwigni uruchamia hamulec tylko koła przedniego, a jej luz roboczy na krawędzi dźwigni to 10 mm - 20 mm.
2. Dźwignia hamulca tylnego (tarczowego CBS)	Naciśnięcie dźwigni uruchamia jednocześnie hamulec koła tylnego i hamulec koła przedniego w proporcji 60%:40% a jej luz roboczy to 10 mm - 20 mm.

UWAGA!

Hamulce mają duże znaczenie dla bezpieczeństwa jazdy, wymagają więc odpowiednich czynności serwisowych i regulacji dla zachowania bezpieczeństwa jazdy. Radzimy regularnie korzystać z autoryzowanego serwisu w tym celu.

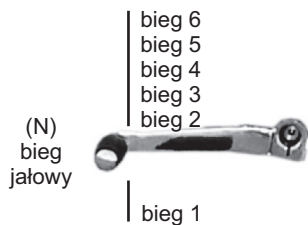
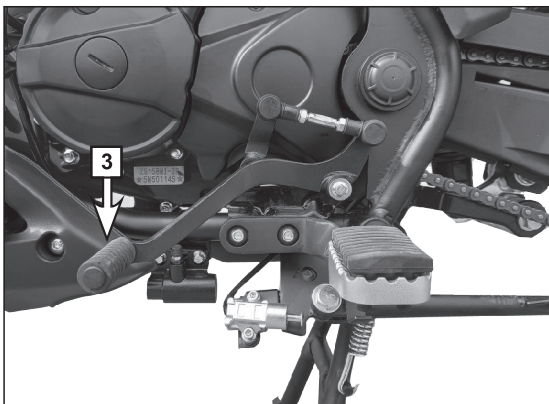

Nazwa	Opis
3. Dźwignia zmiany biegów	Ten motocykl posiada 5 biegów, zmniejsz gaz na manetce zanim zmienisz bieg. Kolejność zmiany biegów przedstawia rysunek.

UWAGA!

1. Ten motocykl posiada sprzęgło ręczne. Podczas rozruchu silnika ustaw bieg w pozycji neutralnej „N” lub wciśnij dźwignię sprzęgła i uruchom silnik.
2. Jeśli sprzęgło ślizga się lub nie wysprzęgła całkowicie może to oznaczać jego zużycie lub awarię, zalecamy jego sprawdzenie, regulację lub wymianę w autoryzowanym serwisie.

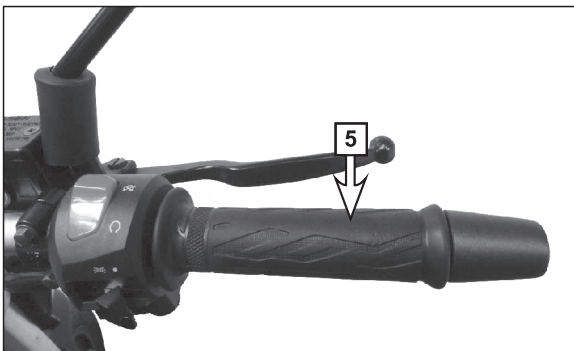

Nazwa	Opis
5. Manetka gazu	Kontroluje doptyw mieszanki paliwa do wtryskiwacza, luz 2 mm - 6 mm.
6. Zestaw narzędzi	<p>Narzędzia są przeznaczone do ustawiania podstawowych parametrów pojazdu oraz jego konserwacji. Lista narzędzi:</p> <ul style="list-style-type: none"> Klucz 12 x 14 Klucz 8 x 10 Nasadka do świec zapłonowych Uchwyt śrubokręta Śrubokręt Klucz imbusowy 6 Klucz imbusowy 5

8. Ładowność motocykla



Motocykl jest przeznaczony do użytku dla jednego kierowcy oraz jednego pasażera. Przestrzegaj zaleceń limitu obciążenia pojazdu aby zapewnić bezpieczeństwo jazdy i stabilność motocykla.

Maksymalne obciążenie motocykla: 150 kg.

Maksymalne obciążenie tylnego stelaża: 15 kg.
(kufry boczne po: 5 kg na stronę, kufer centralny: 5kg)

NIEBEZPIECZEŃSTWO

- 1.Przeciążenie pojazdu może spowodować wypadek drogowy.
- 2.Znaczne przeładowywanie motocykla grozi uszkodzeniem pojazdu.
- 3.Przymocuj ładunek starannie na motocyklu, tak aby nie wypadł. Waga ładunku powinna być równomiernie rozłożona po dwóch stronach pojazdu.

9. Sprawdzanie motocykla przed jazdą

Aby zapewnić pełne bezpieczeństwo, dokonuj przeglądu swojego motocykla przed jazdą sprawdzając:

Pozycja	Przegląd
1. Układ paliwowy	Sprawdź ilość paliwa i wycieki paliwa
2. Pompa paliwa/przewody/system wtrysku paliwa	Sprawdź stan przewodów paliwowych oraz wkręcanie silnika na wysokie obroty na biegu jałowym
3. Olej silnikowy	Sprawdź jakość oleju silnikowego i czy jego ilość nie jest mniejsza, niż poziom dolnego wskaźnika na miarce
4. Układ elektryczny	Sprawdź stan układu elektrycznego
5. Akumulator	Sprawdź, czy napięcie jest niższe, niż 12V i czy poziom elektrolitu w akumulatorze nie jest niższy, niż dolny znacznik na akumulatorze
6. Sprzęgło/dźwignia hamulca przedniego	Sprawdź, czy luz nie jest większy od wskazanego w instrukcji i czy sprzęgło działa prawidłowo
7. Dźwignia zmiany biegów/pedał hamulca tylnego	Sprawdź stabilność i elastyczność dźwigni zmiany biegów i czy luz dźwigni hamulców jest zgodny ze wskazanym w tej instrukcji
8. Manetka gazu	Sprawdź czy obraca się swobodnie, czy luz na manetce jest odpowiedni (2 - 6 mm)
9. Układ kierowniczy	Sprawdź elastyczność i stabilność układu kierowniczego
10. Łańcuch	Sprawdź luz łańcucha napędowego (25 mm), jego zużycie i nasmarowanie
11. Opony/koła	Sprawdź zużycie i ciśnienie powietrza w oponach
12. Oświetlenie/wskaźniki	Sprawdź stan lamp, żarówek i podświetlenia zegarów/wskaźników

Pozycja	Przegląd
13. Hamulec	Sprawdź zużycie tarczy hamulcowych oraz zachowanie hamulców
14. Podpora centralna/podpora boczna	Sprawdź, czy podpora centralna i podpora boczna nie są wygięte lub zniekształcone, czy odbijają
15. Mocowanie części	Sprawdź czy śruby i nakrętki mocujące części nie poluzowały się lub nie wypadły

UWAGA!

1. W przypadku pojazdów o większym przebiegu i większym zużyciu należy przyjąć inne, częstsze okresy konserwacji.

2. Dokonuj przeglądów swojego motocykla w autoryzowanym serwisie.

10. Rozruch i rozgrzewanie silnika

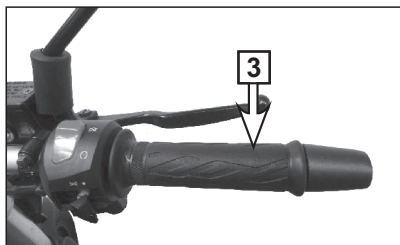
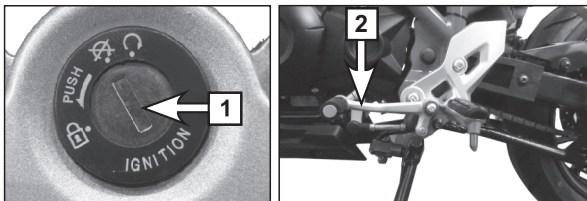

UWAGA!

Gdy używasz rozrusznika elektrycznego, nie należy go przyciskać dłużej, niż przez 5 sekund, a przerwa pomiędzy kolejnymi próbami zapłonu powinna wynosić minimum 10 sekund. Jeśli nie można dokonać rozruchu silnika po 3 próbach, należy zabrać motocykl do punktu serwisowego. Spróbuj dokonać rozruchu zimnego silnika i jego rozgrzania w następujący sposób:

1. Przekręć kluczyk w stacyjce (1) w pozycję „ON”.
2. Ustaw dźwignię biegów na bieg jałowy „N” lub wciśnij sprzęgło, złoż boczna podporę.
3. Obróć lekko manetkę gazu (3) aby dopłynęła wystarczająca dawka paliwa w trakcie uruchamiania zimnego silnika. Gdy silnik zostanie uruchomiony, pozwól silnikowi pracować przez 3-5 minut na biegu jałowym „N” (1500±100) obr./min.

1. Podczas rozruchu silnika dźwignia zmiany biegów powinna być ustawiona na bieg jałowy „N” lub należy wcisnąć sprzęgło. Jeśli podczas wrzucenia biegu jałowego kontrolka „N” nie świeci się, należy dokonać przeglądu motocykla w autoryzowanym serwisie.

2. Jeśli silnik nie chce się uruchomić za pomocą rozrusznika, odczekaj kilka minut, aby zaoszczędzić energię w akumulatorze i wówczas ponownie spróbuj uruchomić silnik. Nie przyciskaj rozrusznika elektrycznego dłużej, niż przez 5 sekund przy każdej próbie uruchomienia.

Aby przedłużyć trwałość silnika motocykla zawsze rozpoczynaj jazdę po uprzednim rozgrzaniu silnika przez 3-5 minut. Podczas rozgrzewania silnika nie wkręcaj go na zbyt wysokie obroty i nie jeźdź na wysokich obrotach.

11. Instrukcja jazdy

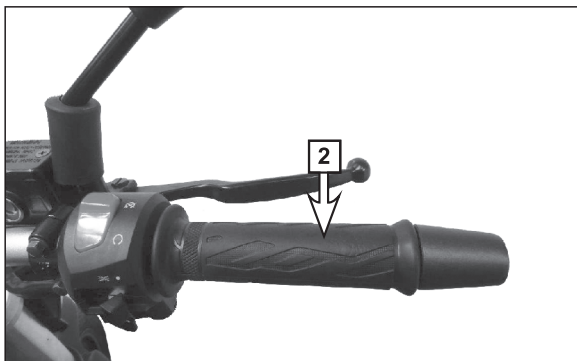
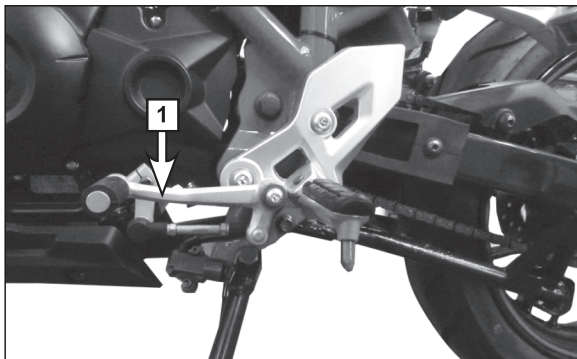

1. Po rozruchu silnika i jego rozgrzaniu złóż podporę centralną i podporę boczną. Przytrzymuj wciśniętą dźwignię sprzęgła i hamulca. Następnie wrzuc pierwszy bieg.
2. Zwolnij hamulec i powoli puszczaj sprzęgło, jednocześnie obróć powoli manetkę gazu, aby motocykl ruszył. Po całkowitym puszczeniu dźwigni sprzęgła i osiągnięciu przez motocykl określonej prędkości zmień bieg z niższego na wyższy.

NIEBEZPIECZEŃSTWO

1. Przed jazdą kierowca powinien nałożyć odzież ochronną (tj. kask, rękawice, buty i odzież motocyklową).
2. Jeśli sprzęgło ślizga się lub nie można dokonać pełnego wysprzęglenia, nie wolno używać pojazdu.
3. Nigdy w sposób gwałtowny nie obracaj manetki gazu i nie zwalnij gwałtownie sprzęgła, gdy chcesz zwiększyć prędkość i przyspieszyć.

12. Użytkowanie nowego motocykla

Po zakupie nowego pojazdu użytkownik musi zwrócić szczególną uwagę na sposób jego eksploatacji. (Pierwsze 1000 km to okres docierania, całkowity przebieg wskazuje licznik przebytych kilometrów). Okres docierania nowego pojazdu jest bardzo ważny i będzie miał bezpośredni wpływ na jego trwałość. Przez pierwsze 400 km nie przekraczaj 80% maksymalnych obrotów silnika na wszystkich biegach (prędkość poniżej 70 km/h) i wybierz prawidłowy sposób zmiany biegów, aby utrzymać silnik na średnich obrotach. Dokonaj konserwacji i przeglądu pojazdu po okresie dotarcia, co zapewni jego lepsze działanie w przyszłości i trwałość. Wymień olej silnikowy po przejechaniu pierwszych 300 km. Jeśli w okresie docierania wystąpią jakiegokolwiek problemy z silnikiem, skontaktuj się z autoryzowanym serwisem. Po okresie dotarcia podczas jazdy pod wzniesienie, zmieniaj biegi dostosowując obroty silnika do warunków i nie poruszaj się pojazdem z nadmiernym obciążeniem.

1. Podczas podjazdów, używaj niższych biegów aby zwiększyć moment obrotowy silnika. Zmieniaj biegi sprawnie aby uniknąć zdławienia silnika.

2. Podczas zjeżdżania z wzniesień używaj wyższych biegów aby uniknąć przegrzania silnika. Kontroluj prędkość pojazdu poprzez zwracanie uwagi na obroty silnika. Nigdy nie zjeżdżaj z góry na neutralnym biegu.

3. Uwagi dotyczące jazdy i hamowania. Im wyższa prędkość tym większa jest odległość hamowania. Tym samym, obsługuj hamulce w zależności od prędkości i długości hamowania.

a) Deszcz lub mgła powoduje pogorszenie widoczności i słabszą przyczepność między oponami i nawierzchnią, co może powodować trudności w prowadzeniu i hamowaniu. Dlatego zmniejsz prędkość kiedy poruszasz się w deszczowy lub mglisty dzień. Przejazd przez przełęcz, tunel lub wyprzedzanie innych pojazdów z dużą prędkością może spowodować, że na motocykl będzie miał wpływ boczny wiatr. Dlatego kontroluj prędkość, aby uniknąć niespodziewanego zachwiania motocykla. Podczas korzystania z hamulca, w pierwszej kolejności używaj hamulca tylnego, a dopiero później hamulca przedniego.

b) Połóż końcówkę palca lub stopy na uchwycie hamulca przedniego i pedału hamulca tylnego, aby uniknąć wypadku podczas jazdy. Jeźdź z małą prędkością po umyciu motocykla, lekko naciskaj dźwignię przedniego hamulca i pedał tylnego hamulca, aby osuszyć przedni i tylny hamulec. Oczyść tarcze hamulcowe i klocki hamulcowe zaraz po jeździe po zapiaszczonej lub błotnistej drodze, aby uniknąć uszkodzenia hamulców.

13. Harmonogram przeglądów serwisowych

S: sprawdzenie i wyczyszczenie jeśli to konieczne, R: regulacja, C: czyszczenie, W: wymiana, D: dokręcenie

Pozycja	Po przebiegu (km)					
	300	1500	3000	6000	9000	12000
Olej silnikowy(wymiana według harmonogramu lub 1 raz w roku)	W	W	W	W	W	W
Filtr siatkowy oleju		C		C		C
Świeca	R	R	W	W	W	W
Filtr powietrza*	S	S	S	S	S	S
Luzy zaworowe	S	S	S	S	S	S
Łańcuch rozrządu		R		R		R
Pompa paliwa/układ wtrysku paliwa	S	S	S	S	S	S
Elektrolit w akumulatorze		S	S	S	S	S
Układ hamulcowy		S/R	S/R	S/R	S/R	S/R
Sprzęgło			S	S	S	S
Łożyska kół i układu kierowniczego	S	S	S	S	S	S
Łańcuch napędowy i zębaki (smarowanie co 300 km)	S	S	S	S	S	S
Filtr siatkowy paliwa				S		S
Śruby i nakrętki każdej części	D	D	D	D	D	D
Po przekroczeniu przebiegów podanych w tabeli postępuj analogicznie do przedstawionych w tabeli okresów przeglądów.						
*W przypadku częstego korzystania z motocykla w warunkach zapylenia, elementy filtra powietrza powinny być czyszczone lub wymieniane częściej.						

14. Wymiana i wybór oleju silnikowego

Ilość oleju silnikowego przy wymianie: (1,0 L), wymieniaj olej według harmonogramu przeglądów serwisowych lub 1 raz w roku jeśli motocykl nie przejechał w ciągu roku więcej niż 1500 km. Wymień olej po rozgrzaniu silnika przez kilka minut i ustawieniu motocykla na podporze centralnej. Pomiedzy wymianami oleju należy regularnie sprawdzać poziom oleju w silniku. Poziom oleju powinien zawierać się pomiędzy górną i dolną linią na miarce wlewu oleju (1). Do pomiaru nie wkręca się miarki.

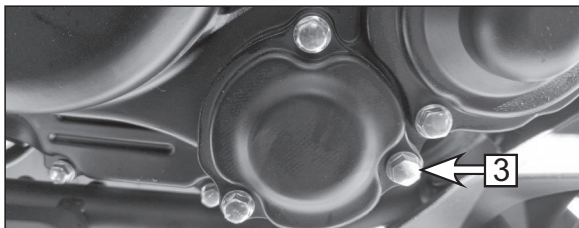
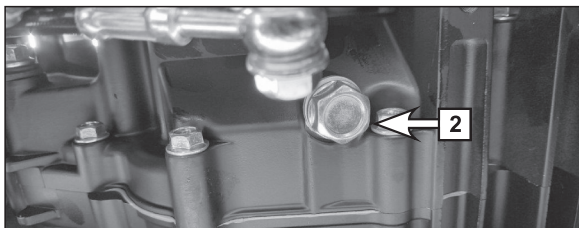
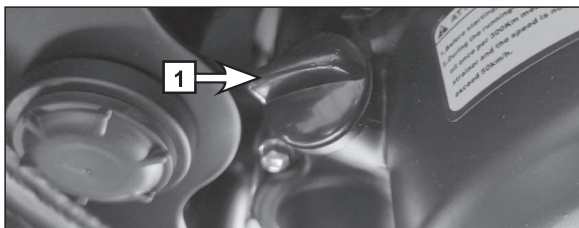

Czynności do wykonania przy wymianie oleju silnikowego:

- odkręć miarkę wlewu oleju (1) i śrubę spustu oleju, znajdującą się pod silnikiem (2) w celu spuszczenia zużytego oleju;
- odkręć śruby pokrywy filtra oleju (3) i wymień filtr
- sprawdź stan zużycia uszczelek, w razie potrzeby je wymień;
- zakręć śrubę spustu oleju i pokrywę filtra oleju;
- wlej 1,0 l oleju silnikowego;
- zakręć miarkę wlewu oleju;
- uruchom silnik na biegu jałowym na 2 - 3 minuty;
- zgaś silnik i sprawdź, czy poziom oleju zawiera się na miarce poziomu oleju pomiędzy górną, a dolną linią.

Używaj oleju o parametrach podanych w tabeli na stronie 43.

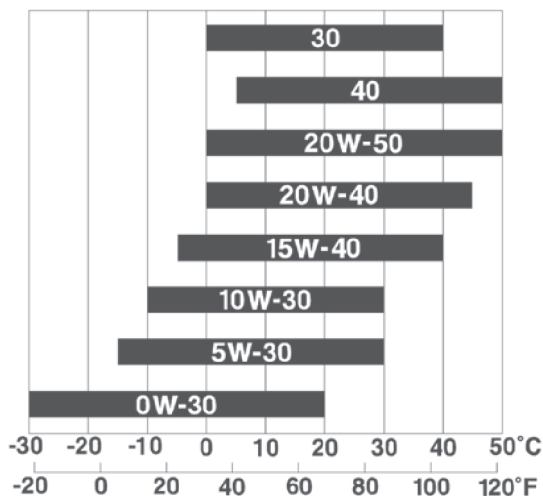

Stopień lepkości oleju powinien być dobrany na podstawie temperatury, w której porusza się pojazd, według załączonego schematu.

UWAGA!

1. W celu sprawdzenia poziomu oleju postaw motocykl na równej powierzchni. Motocykl musi stać stabilnie, ponieważ każdy przechył może skutkować nieprawidłowym odczytem poziomu oleju.
2. Nie dodawaj żadnych dodatków chemicznych do oleju silnikowego, ponieważ olej silnikowy smaruje sprzęgło a dodana substancja chemiczna może powodować jego ślizganie.
3. Zużyty olej należy do odpadów niebezpiecznych, dlatego nie należy wyrzucać go razem z innymi odpadami. Zużyty olej należy przekazać do utylizacji. W trosce o ochronę środowiska procedurę wymiany oleju silnikowego najlepiej zlecić wyspecjalizowanemu autoryzowanemu serwisowi.

15. Płyn chłodzący

Zbiorniczek na płyn chłodzący znajduje się za prawą pokrywą boczną pod zbiornikiem paliwa.

Poziom płynu chłodzącego w zbiorniku musi zawsze zawierać się pomiędzy znacznikami poziomu maksymalnego i minimalnego. Proszę regularnie sprawdzać poziom płynu chłodzącego (motocykl musi stać prosto). Jeśli poziom płynu chłodzącego jest niższy, niż znacznik poziomu minimalnego, należy uzupełnić płyn chłodzący.

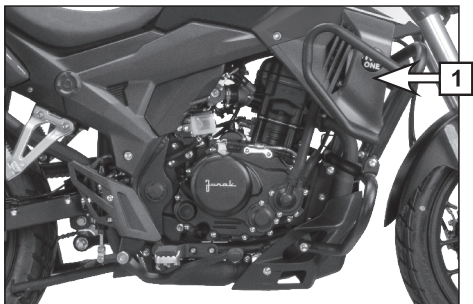

Wymiana płynu chłodzącego

Płyn chłodzący należy wymieniać co 2 lata.

Ilość płynu w zbiorniczku: 860 ml

UWAGA!

Przed sprawdzeniem poziomu płynu chłodzącego poczekaj, aż system chłodzący ostygnie.

OSTRZEŻENIE

Jeśli zbiorniczek na płyn chłodzący jest pusty, proszę natychmiast sprawdzić układ chłodzenia i uzupełnić płyn. Płyn jest szkodliwy dla zdrowia, a jego połknięcia lub wdychani może skutkować śmiercią. Płyn jest też toksyczny dla zwierząt.

Nie pić płynu chłodzącego!

W przypadku połknięcia nie wywoływać wymiotów i natychmiast skontaktować się z lekarzem. W przypadku wdychania oparów, jak najszybciej wyjść na świeże powietrze. Jeśli płyn dostanie się do oczu, wypłukać dużą ilością czystej wody i skontaktować się z lekarzem. Dokładnie omyć ręce po kontakcie z płynem. Przechowywać poza zasięgiem dzieci i zwierząt domowych.

16. Czyszczenie filtra powietrza

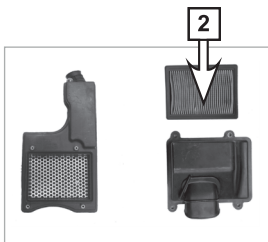
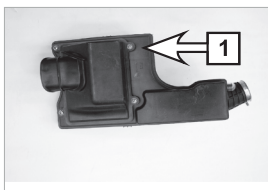

Zakurzony i brudny wkład filtra powietrza może spowodować utratę mocy, wysokie zużycie paliwa i za wysokie stężenie mieszanki paliwowej. Dlatego dokonuj regularnych przeglądów, czyszczenia i wymiany tego elementu.

1. Otwórz siedzenie
2. Wyjmij wkład filtra (2) odkręcając śruby mocujące (1).
3. Wytrzyj kurz i brud z wnętrza komory filtra powietrza i wyczyść wkład filtra za pomocą sprężonego powietrza lub go wymień.

UWAGA!

1. Zamontuj elementy filtra w prawidłowy sposób. Gdy motocykl często porusza się w miejscach zakurzonych, częściej dokonuj czynności serwisowych tego elementu.
2. Filtra nie wolno czyścić następującymi substancjami: benzyną, rozpuszczalnikiem, czy też kwasami, zasadami, naftą.
3. Nie dokonuj rozruchu silnika, dopóki elementy filtra nie zostaną prawidłowo zainstalowane. W przeciwnym razie tłok, pierścienie i blok cylindra mogą ulec zatarciu.
4. Dokonuj regularnego czyszczenia, konserwacji lub wymiany elementów filtra powietrza.

17. Sprawdzenie i regulacja świecy

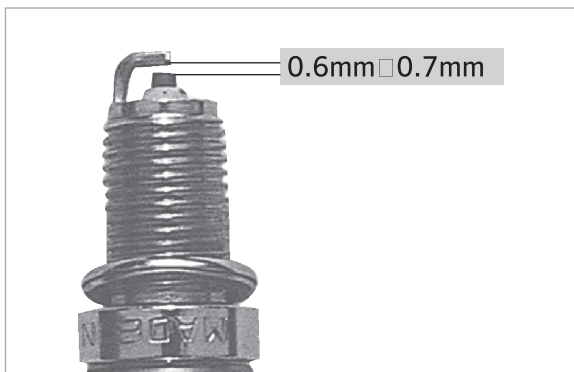
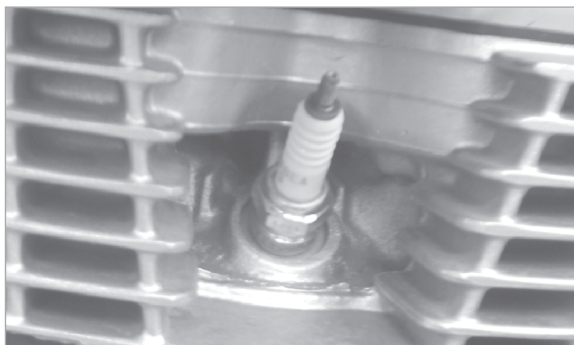

1. Dokonuj sprawdzenia świecy, tylko wtedy, gdy silnik ostygnie. Odkręć świecę. Jeśli świeca posiada szary nalot na elektrodzie, wskazuje to na przegrzanie silnika. Powodem może być zbyt mała wartość cieplna świecy lub to, że świeca była zbyt długo nie wymieniona. Wymień świecę. Wyczyść filtr powietrza, jeśli elektroda świecy jest pokryta czarnym, sadzowym nalotem, to wskazuje, że mieszanka paliwowa jest zbyt bogata. Jeśli elektroda świecy jest pokryta brązowym nalotem, spalanie w silniku jest prawidłowe.
2. Podczas czyszczenia świecy namocz ją najpierw w detergencie lub benzynie na pół godziny, a następnie usuń nalot węglowy za pomocą szczotki. Zmierz przerwę na świecy za pomocą szczelinomierza (przerwa powinna wynosić 0,6 mm - 0,7 mm). Przed wkręceniem świecy, jeśli to konieczne, wyreguluj przerwę do określonej wartości. Umyj uszczelkę i dokręć świecę.
3. Rodzaj świecy: do silników 4-suwowych CR9E
Moment dokręcenia świecy: 17.5Nm(1.75m.kg)

18. Regulacja linki gazu (przewodu przepustnicy)

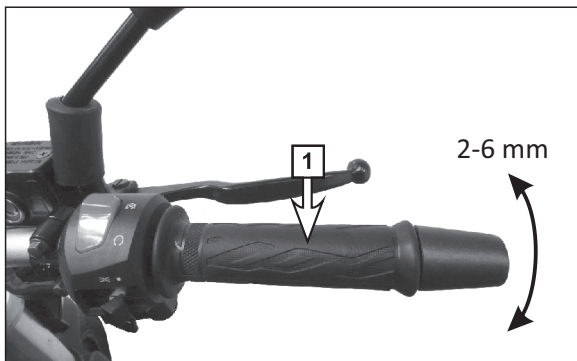

Aby dokonać regulacji manetki gazu, wyreguluj stalowy przewód linki gazu obracając nakrętkę regulującą (2).

1. Jeśli maksymalny luz (1) na manetce gazu zostanie przekroczony lub jest mniejszy niż wymagana wartość 2 mm - 6 mm, dokonaj ponownej regulacji.
2. Sposób regulacji luzu linki gazu: odkręć przeciwnakrętkę (2). Wyreguluj nakrętkę regulującą do momentu, gdy luz osiągnie wymagane wartości. Dokręć nakrętkę kontruującą.

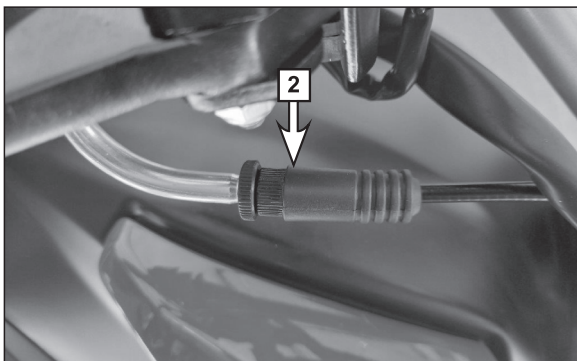

OSTRZEŻENIE

1. Przed regulacją luzu linki gazu wyreguluj obroty silnika na biegu jałowym „N” (1500±100) obr./min.
2. Jeśli stalowa linka gazu zacina się lub jest zużyta, wymontuj manetkę gazu i linkę w celu jej wyczyszczenia i nasmarowania lub wymiany.

19. Przegląd i regulacja hamulców

Układ hamulcowy

Podczas wciskania dźwigni hamulca przedniego działa tylko hamulec koła przedniego. Podczas naciskania dźwigni hamulca tylnego, działa hamulec tylny jak i przedni, w proporcji 60% - 40%.

Płyn hamulcowy

Należy kontrolować poziom płynu hamulcowego w zbiorniku prawej dźwigni hamulca (1) i tylnej pompy hamulcowej (2). Jeżeli poziom płynu jest niski, uzupełnij płyn zgodnie z niniejszą instrukcją. W przypadku zużycia klocków hamulcowych i tarczy, poziom płynu obniży się ponieważ płyn automatycznie będzie spływać do przewodu płynu. Sprawdzanie stanu oraz uzupełnianie poziomu płynu hamulcowego jest istotną częścią czynności konserwacyjnych układu hamulcowego. Zalecamy stosowanie płynu hamulcowego DOT 4.

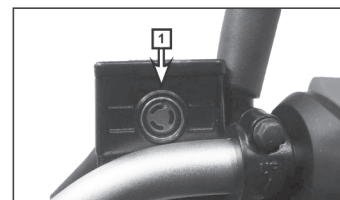

1 Zbiornik płynu hamulcowego przód.

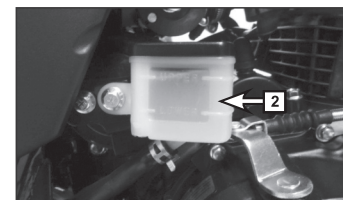

2 Zbiornik płynu hamulcowego tył.

OSTRZEŻENIE

W przypadku połknięcia płynu, natychmiast go wypluj. W przypadku dostania się do oczu, przemyj obficie ilością wody i skontaktuj się z lekarzem.

UWAGA!

Hamulce mają duże znaczenie dla bezpieczeństwa jazdy, wymagają odpowiednich czynności serwisowych. W tym celu korzystaj z autoryzowanego serwisu.

1. Pod żadnym pozorem nie korzystaj z płynu, który był wcześniej używany lub kiedy jego pojemnik jest już otwarty. Nigdy nie używaj płynu który był przechowywany przez długi okres czasu.
- 2 Płyn hamulcowy ma silne zdolności korozyjne. Nie pozwól aby płyn przedostał się na pomalowane lub plastikowe powierzchnie.

Tarcze hamulcowe

Tarcze hamulcowe ulegają naturalnemu zużyciu podczas użytkowania pojazdu.

Aby układ hamulcowy działał niezawodnie, wymień tarczę, kiedy są całkowicie zużyte.

Punkt minimalny tarczy hamulcowych wynosi 3,0 mm, jest on oznaczony na tarczach.

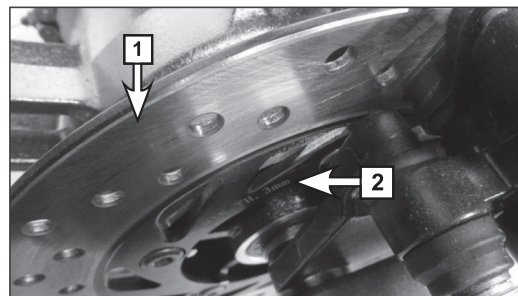

1 Tarcza hamulcowa
2. Punkt minimalny
(taki sam na tylnej i przedniej tarczy)

OSTRZEŻENIE

Nie rozpoczynaj jazdy zaraz po wymianie tarczy na nową. Najpierw sprawdź czy hamulce działają prawidłowo. Nowa tarcza hamulcowa musi dopasować się do okładzin hamulcowych, dlatego nie hamuj gwałtownie od razu po wymianie elementów układu hamulcowego.

Aby ocenić stan układu hamulcowego, przed każdą jazdą:

- sprawdź poziom płynu hamulcowego w zbiornikach
- sprawdź czy nie ma wycieku płynu hamulcowego
- sprawdź przewód płynu oraz zbiornik pod kątem ewentualnych wycieków płynu lub uszkodzeń
- sprawdź zużycie tarcz hamulcowych
- upewnij się że dźwignie hamulców posiadają odpowiedni luz.

OSTRZEŻENIE

1. Aby jazda była bezpieczna, sprawdzaj przewody hamulcowe, zbiornik oraz płyn hamulcowy regularnie, w przerwach nie dłuższych niż wskazano w instrukcji obsługi.
2. Jeżeli konieczne jest wykonanie czynności konserwacyjnych układu hamulcowego lub tarczy hamulcowej, skorzystaj w tym celu z autoryzowanego serwisu.

UWAGA!

1. Po regulacji hamulca tylnego należy wyregulować przełącznik światła stop. Należy też sprawdzić, czy koło swobodnie się obraca.
2. Przeprowadzaj regularne kontrole okresowe i regulacje układu hamulcowego w autoryzowanym serwisie.

20. Regulacja i czyszczenie łańcucha napędowego

Łańcuch wymaga regularnego czyszczenia, smarowania i sprawdzania stanu zużycia. Wyczyść błoto i brud z łańcucha za pomocą szczotki i bawełnianej ściereczki, następnie nałóż na niego preparat do smarowania łańcucha motocyklowego (czyść i smaruj łańcuch minimum co 500 km). Wymagana wartość luzu na łańcuchu napędowym 25 mm.

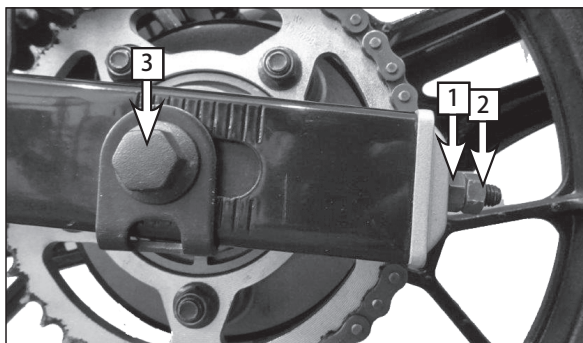

1. Śruba regulująca napinacza
2. Przeciwnakrętka napinacza
3. Nakrętka osi tylnej

UWAGA!

1. Po regulacji łańcucha napędowego lub odkręceniu tylnego koła, sprawdź ponownie i wyreguluj luz na dźwigni hamulca tylnego.
2. Przeprowadzaj regularnie kontrole okresowe i regulacje łańcucha napędowego i zębatek w autoryzowanym serwisie.

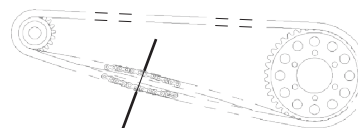

Luz łańcucha 25 mm

Sprawdź, czy luz zawiera się w podanym zakresie wartości. Jeśli jest mniejszy, łańcuch może szybko ulec zużyciu. Jeśli wartość luzu będzie większa, łańcuch będzie ocierał o osłonę łańcucha, wycierając się i hałasując. Dlatego należy regulować luz na łańcuchu. Jednocześnie należy sprawdzać wytarcie zębatego i ślizgu łańcucha na wahaczu. Jeśli są one w złym stanie, należy wymienić cały komplet. Podczas regulacji luzu na łańcuchu, najpierw należy poluzować nakrętkę osi koła i wyregulować luz nakrętkami regulacyjnymi (po prawej i lewej stronie koła). Uwaga, obrócenie nakrętki regulacyjnej w kierunku przeciwnym do ruchu wskazówek zegara oznacza zmniejszenie luzu, a w przeciwnym kierunku - zwiększenie luzu łańcucha.

21. Sprawdzanie kół



1. Wysokie ciśnienie powietrza w oponach motocykla zmniejsza komfort jazdy i przyspiesza zużycie opon. Zbyt niskie ciśnienie zwiększa opór toczenia i zużycie paliwa. W poważnych przypadkach, może być przyczyną zsunięcia się opony z felgi. Utrzymuj odpowiednie ciśnienie powietrza w oponach i wymieniaj zbyt zużyte opony na nowe.

Ciśnienie w oponach		
	solo	z pasażerem
Opona przednia	200 kPa	225 kPa
Opona tylna	225 kPa	250 kPa

Wartość graniczna zużycia opon	Min. głębokość bieżnika na środku opony
Koło przednie	2,0 mm
Koło tylne	2,0 mm

2. Okresowo dokonuj sprawdzenia łożysk kół.
3. Regularnie sprawdzaj i wyważaj koła w odpowiednim serwisie wulkanizacyjnym.

22. Akumulator

Akumulator - specyfikacja	
Rodzaj	Standardowe parametry
Napięcie na elektrodach	12 V 9 Ah
Elektrolit - gęstość	1,280±0,010 g/cm ³ (20°C)
1500 obr./min. (na biegu jałowym)	13,0 V - 14,0 V
8500 obr./min.	Poniżej 14,6 V



Akumulator znajduje się po lewej stronie pod siedzeniem. Żeby się dostać do akumulatora należy otworzyć kluczykiem siedzenie i zdjąć pokrywę. Akumulator można używać po raz pierwszy 30 minut po dodaniu elektrolitu do akumulatora. Akumulator należy ładować niskim prądem ładowarką do akumulatorów motocyklowych. W przeciwnym razie można uszkodzić nieodwracalnie akumulator.

UWAGA!

1. Regularnie sprawdzaj ładowanie w serwisie. Wymień akumulator, jeśli płyta z elektrodami jest zasiarczona lub pod płytą znajduje się dużo osadu.
2. Elektrolit zawiera kwas siarkowy, unikaj więc kontaktu elektrolitu ze skórą, oczami lub odzieżą. W przypadku kontaktu elektrolitu ze skórą lub oczami skorzystaj z pomocy lekarza.
3. Ładuj akumulator w przewiewnym miejscu z dala od źródeł ognia.
4. Zużyty akumulator należy do odpadów niebezpiecznych, dlatego należy oddać go w punkcie sprzedaży, przy zakupie nowego akumulatora lub przekazać do utylizacji w punkcie selektywnego zbierania odpadów komunalnych.

23. Wymiana bezpiecznika

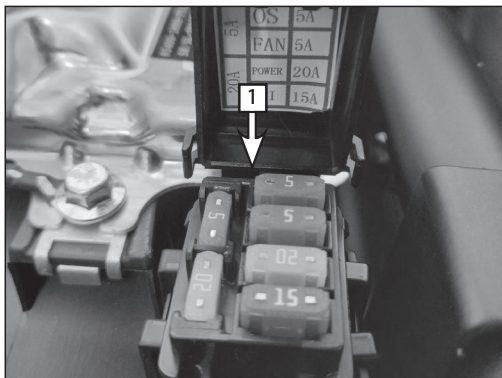

Bezpiecznik główny znajduje się pod siedzeniem, zabezpiecza instalację elektryczną twojego motocykla. Jeśli prąd przekroczy oznaczoną wartość, bezpiecznik ulegnie przepaleniu, zabezpieczając akumulator i części elektryczne przed uszkodzeniem.

Skrzynka bezpieczników (1) znajduje się pod siedzeniem. Wymagane bezpieczniki: 20 A, 15 A, 5 A

UWAGA!

Jeśli bezpiecznik ulegnie przepaleniu, sprawdź to w serwisie i wymień bezpiecznik na nowy tego samego typu.

24. Czyszczenie i przechowywanie

1. Czyszczenie

- (1) Przed myciem pojazdu zabezpiecz końcówkę wydechu. Następnie zmyj kurz i brud myjką ciśnieniową. Nie ustawiaj zbyt wysokiego ciśnienia, ponieważ w ten sposób możesz wymyć smar z niektórych części (tj. łożyska kół, łożysko układu kierowniczego, uszczelki olejowe itd.).
- (2) Po umyciu pojazdu wysusz motocykl i wytrzyj części karoserii czystą bawełnianą ściereczką, wysusz i nasmaruj łańcuch napędowy, nasmaruj uszczelki).
- (3) Nałóż wosk na części lakierowane oraz preparat przeciw rdzy na części chromowane. Następnie zapal silnik i pozwól mu pracować na wolnych obrotach przez kilka minut.

2. Przechowywanie

- (1) W przypadku długiego okresu przechowywania (ponad 60 dni), pojazd należy przechowywać po całkowitym umyciu. Zatankuj zbiornik paliwa do pełna.
- (2) Wykręć świecę, wlej 5 ml oleju silnikowego do cylindra i wkręć świecę na miejsce. Naciśnij kilka razy przycisk startera (przy przełączniku ustawionego w pozycji odcięcie zapłonu ☒), aby rozprowadzić smar równomiernie wewnątrz komory spalania, nasmaruje to ścianki cylindra.
- (3) Wyczyść i nasmaruj łańcuch napędowy. Zabezpiecz końcówkę wydechu, aby uniknąć przedostania się do jej wnętrza wilgoci lub zanieczyszczeń.
- (4) Wymij akumulator, naładuj go i przechowuj w suchym miejscu. Nie przechowuj akumulatora w miejscu nagrzanym lub wilgotnym o temperaturze niższej niż 0°C lub wyższej niż 30°C.
- (5) Odłącz przewody przełączników i nasmaruj je. Uzupełnij powietrze w oponach do uzyskania wymaganego ciśnienia.
- (6) Przechowuj motocykl w przewiewnym, suchym, czystym, osłoniętym od deszczu i słońca miejscu. Trzymaj go z dala od materiałów łatwopalnych i żrących środków chemicznych.
- (7) Po okresie przechowywania wyczyść i dokładnie sprawdź pojazd. Naładuj akumulator. Wymień olej silnikowy, jeśli pojazd był przechowywany przez okres dłuższy niż 4 miesiące.

25. Schemat układu elektrycznego

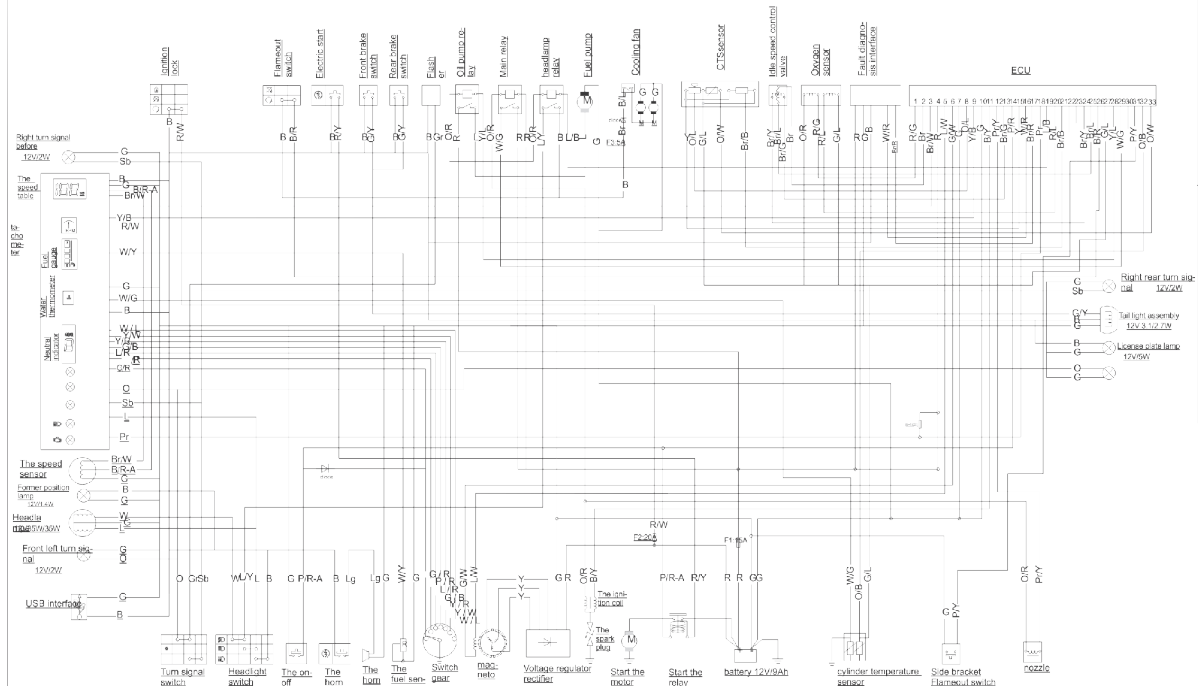

B-czarny, L-niebieski, R-czerwony, Br-brązowy, Sb-jasno niebieski, P-różowy, Db-ciemno brązowy, Y-żółty, G-zielony, W-biały, O-pomarańczowy, Lg-jasno szary, Gr-szary, Pr-purpurowy.

26. Zalecane oleje i płyny

Silnik	PLATINUM RIDER 4T 10W40 - PÓŁSYNTETYCZNY PLATINUM RIDER CRUISER 4T 15W50 - PÓŁSYNTETYCZNY
Amortyzatory	OLEJ DO AMORTYZATORÓW MOTOCYKLOWYCH ORLEN OIL 5W lub 10W
Układ hamulcowy	PŁYN HAMULCOWY DOT 4
Układ chłodzący	PŁYN PRZEZNACZONY DO CHŁODNIC MOTOCYKLOWYCH



ISO 9001:2008
ISO 14001:2004
www.tuv.com
ID 9105059501

Junak®



PRZEDSIĘBIORSTWO
FAIR PLAY

solidna
firma BIAŁA LISTA

AL≡[®]
MOT

FIRMA ALMOT SPÓŁKA KOMANDYTOWA ZAS-
TRZEGA SOBIE PRAWO DO ZMIAN W MODELACH
POJAZDÓW W NINIEJSZEJ INSTRUKCJI OBSŁUGI,
ICH WYPOSAŻENIA, KOLORÓW, PARAMETRÓW
TECHNICZNYCH, JAK RÓWNIEŻ ZAPRZESTANIA
DYSTRYBUCJI DANEGO MODELU.

www.junak.com.pl

Almot Mikołaj Sibora
spółka komandytowa
Gniewkowiec 3
88-180 Złotniki Kujawskie
NIP: 556-267-81-93
www.almot.eu
info@almot.com.pl