

KARTA GWARANCYJNA/

INSTRUKCJA

OBSŁUGI

JUNAK 907

Junak[®]
907



www.junak.com.pl

INSTRUKCJA OBSŁUGI

Junak 907

Wstęp

Dziękujemy za zakup motoroweru Junak 907.

Instrukcja opisuje m.in. sposób korzystania, obsługę, podstawowe przeglądy i czynności serwisowe. Jeśli mają Państwo jakiegokolwiek pytania związane z obsługą i serwisowaniem prosimy o kontakt z najbliższym dilerem.

Motorower został zaprojektowany w sposób spełniający wszelkie standardy dotyczące emisji spalin obowiązujące w dniu jego produkcji.

Aby utrzymać zgodność ze standardami dotyczącymi spalin, należy wykonywać przeglądy serwisowe zgodnie z harmonogramem przedstawionym w instrukcji, we współpracy ze swoim dilerem.

W niniejszej instrukcji znajdują Państwo następujące ważne informacje:

 Uwaga:

Odnosi się do procedur, które muszą zostać wykonane. W przeciwnym wypadku może to negatywnie wpłynąć na bezpieczeństwo.

 Pouczenie:

Odnosi się do procedur, które muszą zostać wykonane w celu uniknięcia uszkodzenia motoroweru.

 Ostrzeżenie:

Odnosi się do procedur, które muszą zostać wykonane aby zapobiec obrażeniom ciała kierowcy, innych osób lub uszkodzeniu motoroweru.

Wskazówka:

Odnosi się do wyjaśnień dla lepszego zrozumienia tematu.

Wskazówka

Niniejsza instrukcja stanowi nieodłączny element motoroweru i po jego dalszej sprzedaży należy ją przekazać nabywcy wraz z pojazdem.
--

Wskazówka

Nasza firma intensywnie pracuje nad ulepszeniem wyglądu i jakości produktu. Niniejsza instrukcja zawiera najnowsze informacje o produkcie na czas jej projektowania. Możliwe są jednak mniejsze lub większe odstępstwa od stanu faktycznego motoroweru. W przypadku jakichkolwiek pytań prosimy o kontakt z Państwa dilerem.

Ostrzeżenie

Przed jazdą na motorowerze dokładnie zapoznaj się z instrukcją obsługi.

Spis treści

Wstęp	2
Spis treści	4
Wskazówki bezpieczeństwa	7
Części pojazdu	9
Numer seryjny	10
Przyciski i wskaźniki	11
Wskaźniki na panelu prędkościomierza.	11
Stacyjka.....	13
Przełączniki na kierownicy	14
Dźwignie hamulca.....	16
Manetka gazu	16
Zmiana biegów	17
Podpora boczna	18
Korek zbiornika paliwa.....	19
Zamknięcie pokrywy akumulatora.....	20
Zalecenia dotyczące paliwa i oleju	21
Docieranie nowego motoroweru	22

Przegląd przed jazdą	24
Sprawdzenie hamowania i luzu na dźwigni hamulca	25
Sprawdzenie ogumienia.....	25
Sprawdzenie ilości paliwa	25
Sprawdzenie ilości oleju silnikowego	25
Sprawdzenie zapłonu i świateł.....	26
Sprawdzenie lusterek wstecznych	26
Wskazówki dotyczące jazdy	26
Rozruch silnika	26
Ruszanie	27
Przeglądy kontrolne i serwisowe	30
Pierwszy przegląd	30
Tabela przeglądów.....	31
Olej silnikowy.....	32
Akumulator.....	34
Świeca zapłonowa	34
Filtr powietrza	35
Wtrysk paliwa (EFI).....	37
Opony	38

Przewody hamulcowe.....	39
Przewód paliwa	41
Bezpiecznik.....	41
Rozwiązywanie problemów.....	42
Procedury przechowywania	43
Specyfikacja.....	45
Schemat elektryczny.....	47
Zalecane oleje i płyny.....	48

Wskazówki bezpieczeństwa

Proszę dostosować się do lokalnych przepisów ruchu drogowego potraktować bezpieczeństwo jako sprawę priorytetową. Zaleca się dostosowanie prędkości do obowiązujących bezpiecznych limitów prędkości.

Poćwicz przed jazdą

Przed jazdą w ruchu drogowym zaleca się poćwiczenie jazdy w miejscu postronnym, w którym nie ma ruchu, aby nabyć umiejętności i pewność bezpiecznej jazdy oraz zaznajomić się z wszelkimi wskaźnikami i przełącznikami. Praktyka to podstawa bezpieczeństwa.

Poznaj bezpieczny dla Ciebie limit prędkości

Bezpieczny limit prędkości różni się w zależności od warunków drogowych, umiejętności użytkownika i pogody. Poznanie swojego limitu prędkości w różnych warunkach pomoże uniknąć ewentualnych wypadków drogowych.

Zachowaj ostrożność w deszczowe dni

Jazda po wilgotnej lub mokrej nawierzchni jest niebezpieczna. Dlatego należy unikać wysokiej prędkości i zachować szczególną ostrożność na zakrętach. Proszę pamiętać, że droga hamowania w deszczowe dni jest dwa razy dłuższa, niż w dni słoneczne.

Zakładaj odpowiedni kask

Zakładaj kask przy każdej jeździe, upewnij się, że pasek został właściwie zapięty i wyregulowany.

Zaleca się stosowanie odzieży ochronnej

Zaleca się zakładanie dopasowanej odzieży w widocznych kolorach. Proszę pamiętać, że odzież nie powinna krępować ruchów. Zaleca się odzież wykonaną z grubych materiałów oraz butów na niskim obcasie.

Nieodzwonne przeglądy i serwisy

Nieodzwonne czynności to:

- ✧ Sprawdzenie przed jazdą.
- ✧ Pełna inspekcja pojazdu raz na pół roku.
- ✧ Pełne czynności serwisowe raz w roku.
- ✧ Czynności wymienione w tabeli przeglądów.

Zwróć uwagę na wysoką temperaturę

Wysoka temperatura rury wydechowej może powodować oparzenia. Parkuj swój pojazd w miejscach, gdzie dostęp do gorącej rury wydechu będzie utrudniony. Unikaj kontaktu łatwopalnych materiałów, tj. odpady bawełniane z silnikiem lub rurą wydechu, może to spowodować powstanie pożaru.

Modyfikacje są niedozwolone

Nie zezwala się na wprowadzanie modyfikacji w pojeździe, a zmiany takie mogą wpłynąć na bezpieczeństwo jazdy.

Części pojazdu



1. Lampa tylna
2. Kierunkowskazy tylny
3. Siedzenie
4. Manetka gazu
5. Reflektor
6. Kierunkowskazy przód
7. Amortyzator przód
8. Dźwignia hamulca tył
9. Tłumik
10. Hamulec tylny



1. Prędkościomierz
2. Lusterka wsteczne
3. Przełączniki na kierownicy
4. Przepustnica
5. Filtr powietrza
6. Kierunkowskazy tylny
7. Podpora boczna
8. Dźwignia zmiany biegów
9. Odblask boczny
10. Hamulec przedni

Numer seryjny

Numer silnika

Numer i symbol silnika został wybity na lewym boku karteru silnika.

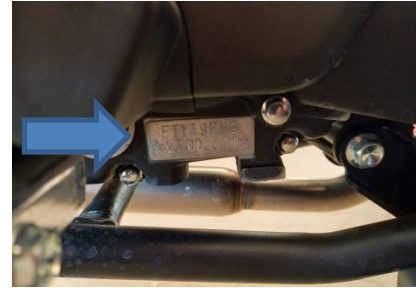

Numer VIN

Numer VIN wybito na główce ramy po prawej stronie.

Poniżej proszę zapisać numery seryjne do wykorzystania w przyszłości.



Nr VIN :

Nr seryjny silnika :

Przyciski i wskaźniki

Wskaźniki na panelu prędkościomierza



① Prędkościomierz

Wskazuje prędkość z jaką jedzie kierowca, w km/h.

② Kontrolka przegrzania silnika

ostrzega o osiągnięciu przez silnik temperatury krytycznej, należy ostudzić silnik.

③ Kontrolka silnika

Jeśli ta kontrolka ostrzegawcza zaświeci się w trakcie jazdy, skontaktuj się z dilerem.

④ Obrotomierz

Wskazuje aktualne obroty silnika, nie należy wkręcać silnika na czerwone pole obrotomierza

⑤ Wskaźnik biegów

Wskaźnik ten wskazuje aktualnie używany bieg (1/2/3/4). Motorower posiada 4 biegi. Które będą się wyświetlać podczas jazdy przy zmianie biegu. Przy ustawieniu biegu na jałowy (neutralny) wskaźnik wyświetli dodatkowo zielony symbol "N".

⑥ Kontrolka rezerwy paliwa

Gdy wskaźnik zapali się oznacza to konieczność zatankowania paliwa

⑦ Wskaźnik paliwa

Wskazuje ilość paliwa pozostałą w baku. Niski poziom paliwa i konieczność jego uzupełnienia dodatkowo zasygnalizuje kontrolka rezerwy (6).

⑧ Licznik kilometrów (całkowitego przebiegu pojazdu)

Licznik kilometrów rejestruje całkowity przebieg pojazdu w km.

⑨ Licznik kilometrów danej podróży

Stanowi on część licznika kilometrów i jest on wykorzystywany głównie na krótkich dystansach, na przykład jako odniesienie dla obliczenia zużycia paliwa albo sprawdzenia długości trasy.

⑩ Wskaźnik świateł drogowych (niebieska kontrolka) i wskaźnik włączonego kierunkowskazu (zielona kontrolka)

Stacyjka

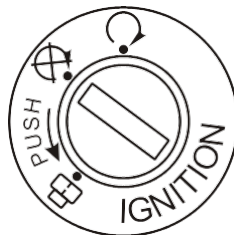

Przekręć kluczyk w stacyjce w celu włączenia (ON) lub wyłączenia (OFF) zasilania.

ON	Można dokonać rozruchu silnika Można jeździć Nie można wyjąć kluczyka
OFF	Nie można dokonać rozruchu silnika Silnik jest wyłączony Kluczyk można swobodnie włożyć i wyjąć
BLOKADA	Można zablokować kierownicę skręconą na lewą stronę. Kluczyk można swobodnie włożyć i wyjąć.

Gdy zostawiasz motorower, możesz zablokować jego kierownicę, aby zapobiec kradzieży pojazdu.

1. Skręć kierownicę w lewo.
2. Włóż kluczyk (jeśli nie ma go w stacyjce), w pozycji OFF wciśnij go i przekręć w lewo do pozycji LOCK (BLOKADA).
3. Wyjmij kluczyk.

W celu odblokowania kierownicy włóż kluczyk w pozycji LOCK i przekręć go (bez wciskania) w prawo do pozycji OFF.

Wskazówka



- ✧ Pokręć kierownicą w obie strony, aby upewnić się, że została zablokowana.
- ✧ Jeśli wystąpi problem z zablokowaniem, przekręć kierownicę nieco w prawo lub w lewo i spróbuj ponownie.

Przełączniki na kierownicy



① Przełącznik świateł

Ten przycisk służy do zmiany strumienia lampy przedniej. Gdy przesuniesz przełącznik w poz.:

HIGH 	Włączą się światła drogowe
LOW 	Włączą się światła mijania

② Przełącznik kierunkowskazów

Ten przełącznik używany jest do włączania/wyłączania lewego lub prawego kierunkowskazu, aby wskazać innym pojazdom zamiar skrętu. Gdy przesuniesz przełącznik w:

Prawo	Włączą się prawe kierunkowskazy
Lewo	Włączą się lewe kierunkowskazy
Na środek	Wciśnięcie przełącznika w pozycji centralnej wyłączy kierunkowskazy.

Wyłączaj kierunkowskazy, gdy nie są już potrzebne, aby nie dezinformować kierowców jadących przed i za tobą.

③ Przycisk sygnału

Wciśnij ten przycisk, aby użyć sygnału ostrzegawczego.

④ Manetka gazu

Przekręć delikatnie manetkę w pozycję otwartą, gdy odpalasz pojazd przy całkowicie zimnym silniku. Gdy silnik pracuje już właściwie, puść manetkę, aby powróciła do pierwotnego położenia.

⑤ Dźwignia sprzęgła

Wciśnij tę dźwignię w celu rozłączenia układu napędowego w momencie rozruchu silnika lub zmiany biegu. Rozłącz sprzęgło wciskając dźwignię.

⑥ Przycisk chwilowych świateł drogowych

Wymijając pojazd przed tobą, kilkakrotnie wciśnij i puść ten przycisk, ostrzegając światłami drogowymi pojazd przed tobą.

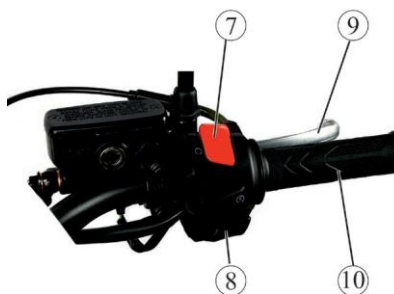

⑦ Przycisk blokady silnika

Ten przycisk, znajdujący się na górze zestawu przełączników przy prawym uchwycie kierownicy, to przycisk typu przechyłowego. Jego wałek znajduje się dokładnie pośrodku przycisku. Gdy przycisk znajduje się w poz. “○”, można uruchomić silnik. Gdy przycisk znajduje się w poz. “⊗”, powstaje zwarcie z cewką zapłonu uniemożliwiające uruchomienie silnika.

⑧ Przycisk startera

Ten przycisk służy do rozruchu silnika. Przekręć kluczyk w stacyjce w poz. ON, wciśnij dźwignię hamulca tylnego, złóż podporę boczną (!!!) i wciśnij ten przycisk, silnik natychmiast się uruchomi.

⑨ Dźwignie hamulca

Używając dźwigni hamulca ⑨, możesz kontrolować prędkość motoroweru, lub go zatrzymać. Hamulec łączy się poprzez delikatne wciśnięcie dźwigni hamulca. Przy wciśnięciu dźwigni hamulcowej zapali się światło stop.

⑩ Manetka gazu

Manetka gazu ⑩ służy do kontroli prędkości silnika. Aby zwiększyć prędkość, przekręć manetkę (do siebie), aby zwolnić, przekręć ją w kierunku przeciwnym (od siebie).

Zmiana biegów

Ten motorower został wyposażony w 4-biegowy system zmiany biegów. Kolejność robocza biegów została przedstawiona na poniższym schemacie.

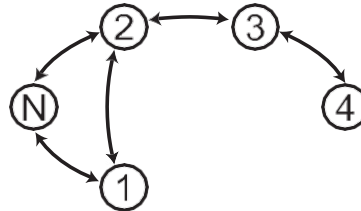

Dźwignia jest podłączona do koła zapadkowego przekładni. Po wyborze biegu automatycznie powróci o pierwotnej pozycji, aby umożliwić zmianę na kolejny bieg. Bieg neutralny znajduje się pomiędzy biegiem pierwszym, a drugim. W ustawieniu neutralnym, wciśnij dźwignię, załączony zostanie najniższy bieg. Przy każdym podniesieniu dźwigni załączy się wyższy bieg. Przy mechanizmie zapadkowym, za jednym razem załącza się tylko jeden bieg wyżej lub jeden bieg niżej. Gdy zmienisz bieg z najniższego na drugi, lub z drugiego na pierwszy, dźwignia naturalnie powróci do położenia neutralnego. Jeśli chcesz wrzucić bieg neutralny, zatrzymaj ją pomiędzy biegiem 1 a 2, uzyskując w ten sposób bieg neutralny „N”.

Podpora boczna



Aby skorzystać z podpory bocznej, nastąp na jej koniec nogą do momentu, gdy dokona pełnego obrotu i zatrzyma się. Pamiętaj, że podporę należy złożyć przed rozruchem silnika. Czujnik rozłożonej podpory bocznej blokuje rozrusznik.

Ostrzeżenie

Zawsze parkuj na płaskich i równych nawierzchniach. Parkowanie na miękkich i pochyłych nawierzchniach może spowodować przewrócenie pojazdu i obrażenia ludzi znajdujących się w jego pobliżu.

Zawsze upewnij się przed rozpoczęciem jazdy, że podpora boczna jest całkowicie złożona.

Korek zbiornika paliwa

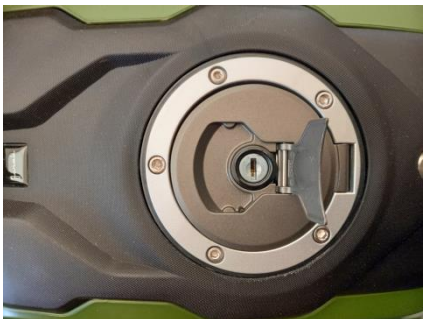

Korek posiada zamek

Aby go otworzyć:

1. Unieś płytkę zabezpieczającą zamek.
2. Włóż kluczyk do zamka, obróć zamek kluczykiem w lewo, a następnie otwórz korek. Przy otwartym korku nie można wyjąć kluczyka.

Ostrzeżenie

Szczelne zamknięcie może odrobinę podnieść ciśnienie w zbiorniku, dlatego normalne jest, że można usłyszeć dźwięk wydawany przez wydostające się z baku powietrze.

Aby zamknąć pokrywę:

1. Zatrzaśnij korek z kluczykiem w zamku;
2. Wyjmij kluczyk i upewnij się że pokrywa została dobrze zamknięta.

Zamknięcie pokrywy akumulatora

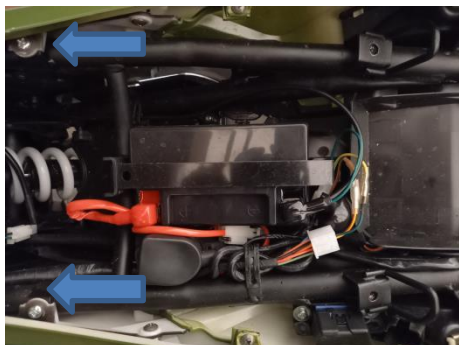

Dostęp do akumulatora

Aby uzyskać dostęp do akumulatora, na przykład w celu jego ładowania, należy w pierwszej kolejności zdjąć siedzenie pasażera otwierając je za pomocą zamka siedzenia umieszczonego pod tylną lampą w panelu obudowy. Następnie należy zdjąć siodło kierowcy odkręcając dwie śruby siedzenia wskazane na zdjęciu. W celu złożenia elementów należy czynności wykonać w odwrotnej kolejności.

Zalecenia dotyczące paliwa i oleju

Paliwo

Korzystaj z benzyny bezołowiowej E5/E10 o liczbie oktanowej minimum 95 lub wyższej.



Olej silnikowy

Korzystanie z wysokiej jakości oleju do 4-suwowych silników motocyklowych wydłuży trwałość silnika. Zalecany jest olej silnikowy klasy SE lub SD wg API, którego lepkość wynosi SAE 10W-40. Jeśli taki olej nie jest dostępny, proszę nabyć odpowiedni substytut zgodnie z poniższymi danymi. Twój diler pomoże Ci w doborze odpowiedniego oleju silnikowego.

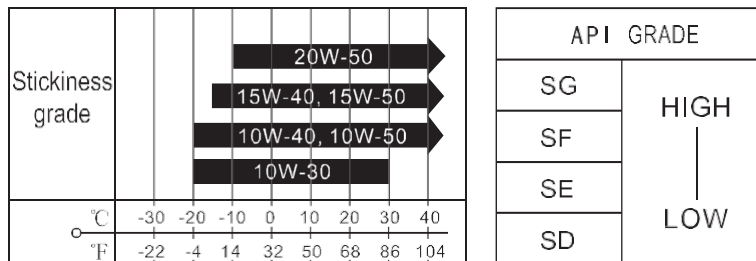

Zawsze korzystaj tylko z oleju silnikowego przeznaczonego do silników motocyklowych.

Docieranie nowego motoroweru

Pierwsze 1000km to najważniejszy okres w eksploatacji twojego motoroweru. Prawidłowe dotarcie w tym okresie zapewni maksymalną trwałość i osiągi nowego motoroweru. Części są produkowane z wysokiej jakości materiałów a części poddawane obróbce są wykańczane w granicach tolerancji. Prawidłowe dotarcie pozwala obrobionym częściom na płynne przyleganie i wzajemne ułożenie.

Zalecenia dotyczące maksymalnej prędkości

Poniższa tabela przedstawia zalecane maksymalne prędkości w okresie docierania pojazdu.

Pierwsze 800km	Mniej, niż połowa dostępnej prędkości maksymalnej
Pierwsze 1600km	Mniej, niż 3/4 dostępnej prędkości maksymalnej

Zmieniaj prędkość silnika

Prędkość silnika należy zmieniać, unikając jazdy ze stałą prędkością. Pozwala to na poddanie części odpowiedniemu „naciskowi,” a następnie zwolnienie tego nacisku i ostudzenie części. Wspomaga to proces wzajemnego dopasowania części. Podstawą jest, aby w okresie docierania części silnikowe poddać pewnemu naciskowi, co zapewni proces wzajemnego spasowania. Nie należy jednak poddawać silnika nadmiernemu obciążeniu.

Wystrzegaj się jazdy ze stałą, niską prędkością

Podczas docierania nie jest korzystne utrzymywanie silnika na stałej, niskiej prędkości. Pozwól silnikowi na swobodne przyspieszenie w ramach zalecanego limitu prędkości. Jednakże nie otwieraj całkowicie manetki gazu przez pierwsze 1600km.

Przed jazdą pozwól, aby olej silnikowy „rozszedł się” po układach pojazdu.

Po rozruchu ciepłego lub zimnego silnika pozwól silnikowi popracować przez chwilę na biegu jałowym przed zwiększeniem obrotów silnika. Pozwoli to na dotarcie oleju do wszystkich najważniejszych części składowych silnika.

Dopilnuj wykonania pierwszego przeglądu serwisowego

Pierwszy przegląd po 300km to najważniejszy przegląd Twojego motoroweru. W okresie docierania części silnikowe docierają się a wszystkie inne części ulegają ułożeniu. Przy tym przeglądzie dokonuje się wszelkich regulacji, dokręca śruby i zaciski oraz wymienia zużyty olej. Punktualne wykonanie przeglądu po 300km zapewni optymalną żywotność i jakość pracy silnika.

Uwaga

Przegląd po 300km należy wykonać zgodnie z wytycznymi rozdziału Przeglądy kontrolne i serwisowe niniejszej instrukcji. Proszę zwrócić uwagę na uwagi i ostrzeżenia zawarte w tym rozdziale.

Przegląd przed jazdą

Przed jazdą na motorowerze należy dokonać następujących czynności sprawdzających. Nie wolno nie doceniać ważności tych przeglądów. Należy je wszystkie wykonać przed podjęciem jazdy.

ELEMENT DO SPRAWDZENIA	ZAKRES PRZEGLĄDU
Kierownica	1) Płynność działania 2) Brak blokad podczas ruchu 3) Brak luzu lub nadmiernej ruchomości
Hamulce	1) Prawidłowy luz dźwigni hamulca 2) Płynność hamowania.
Opony	1) Właściwe ciśnienie 2) Odpowiednia głębokość bieżnika 3) Brak pęknięć i nacięć
Paliwo	Wystarczająca ilość paliwa dla pokonania planowej podróży
Oświetlenie	Sprawdzić działanie wszystkich lamp — reflektora, światła tylnego, światła stop, kierunkowskazów
Wskaźniki	Kontrolka oleju i wskaźniki kierunkowskazów
Sygnał	Prawidłowe działanie
Olej silnikowy	Sprawdź czy poziom oleju jest właściwy
Manetka gazu	1) Właściwy luz na przewodzie 2) Płynne działanie i prawidłowy powrót manetki do pozycji zamkniętej

Sprawdzenie hamowania i luzu na dźwigni hamulca

Wciśnij dźwignię hamulca do momentu poczucia oporu, zmierz dystans pomiędzy początkową i końcową pozycją dźwigni. Powinien on wynosić 10~20mm.

Sprawdzenie ogumienia

1. Ciśnienie w oponach

Sprawdź stan zużycia opon i ciśnienie powietrza w oponach. Jeśli jest nieprawidłowe, sprawdź ciśnienie manometrem i wyreguluj je do uzyskania właściwej wartości.

Właściwe ciśnienie powietrza w oponie mierzone na zimnych oponach (jest jednakowe dla koła przedniego i tylnego).

Koło przednie	225kPa(2.25bar)
Koło tylne	225kPa(2.25bar)

2. Pęknięcia, uszkodzenie, obce przedmioty i nadmierne zużycie.

3. Sprawdź powierzchnię opony:

- ✧ Czy są widoczne jakieś uszkodzenia?
- ✧ Czy w oponie lub bieżniku znajdują się kamienie, gwoździe, szkła itp.?
- ✧ Czy opony nie są nadmiernie zużyte?

Sprawdzanie ilości paliwa

Upewnij się, że w zbiorniku jest wystarczająca ilość paliwa na zaplanowaną podróż. Przekręć kluczyk w stacyjce w poz. ON, jeśli wskaźnik rezerwy paliwa zapali się, należy niezwłocznie uzupełnić paliwo.

Sprawdzanie ilości oleju silnikowego

W celu sprawdzenia oleju silnikowego patrz dział olej silnikowy.

Sprawdzenie zapłonu i świateł

Dokonaj rozruchu silnika, włącz przełącznik świateł i sprawdź, czy reflektor i lampa tylna działają. Wciśnij najpierw hamulec przedni, potem tylny i sprawdź, czy zapala się światło stop. Włącz kierunkowskazy i sprawdź, czy działają prawidłowo.

Sprawdzenie lusterek wstecznych

Sprawdź, czy siedząc w normalnej pozycji na motorowerze wyraźnie widzisz w obu lusterkach wstecznych obiekty znajdujące się za Tobą. Sprawdź, czy lusterka są czyste i nieuszkodzone.

Sprawdzenie kloszy lamp i tablicy rejestracyjnej

Sprawdź czy klosze lamp i tablica nie są zabrudzone lub uszkodzone.
Sprawdź, czy tablica jest pewnie umocowana, a numer rejestracyjny czytelny.

Wskazówki dotyczące jazdy

Rozruch silnika



Przed rozruchem silnika należy koniecznie

- ✧ Sprawdzić ilość paliwa i oleju silnikowego.
- ✧ Podnieść podporę boczną.
- ✧ Nie należy używać dźwigni startera, jeśli podpora boczna jest rozłożona.

Włóż kluczyk do stacyjki i przekręć go w pozycję ON.

Przy zimnym silniku:

1. Wciśnij dźwignię hamulca przedniego lub tylnego.
2. Wciśnij przycisk startera.
3. Po rozruchu przez chwilę rozgrzewaj silnik.

Przy ciepłym silniku:

1. Wciśnij dźwignię hamulca przedniego lub tylnego.
2. Przekręć manetkę gazu o $1/8 \sim 1/4$ obrotu.
3. Wciśnij przycisk startera

Uwaga

- ✧ Zwolnij przycisk startera, gdy tylko silnik się uruchomi. Przytrzymywanie przycisku może spowodować uszkodzenie silnika.
- ✧ Aby nie wyczerpać akumulatora, jeśli nie można uruchomić silnika przez 5 sekund od momentu wciśnięcia startera, należy spróbować uruchomić silnik za pomocą startera nożnego i sprawdzić powody problemów z zapłonem elektrycznym.
- ✧ Jeśli po kilku próbach uruchomienia silnika starterem silnik nie zadziała, przekręć manetkę gazu o $1/8 \sim 1/4$ obrotu i spróbuj ponownie. Zwolnij manetkę natychmiast po uruchomieniu silnika.

Ruszanie z miejsca

1. Upewnij się że podpora boczna jest złożona
2. Usiądź na pojeździe:

Trzymając kierownicę obiema rękami, wsiądź na motorower z lewej strony i usiądź na nim. Wspieraj się lewą nogą. W tym momencie trzeba wcisnąć i przytrzymać dźwignię hamulca.



Uwaga

Dopóki nie jesteś gotów do ruszenia, nie przekręcaj manetki gazu.

3. Rozejrzyj się i sprawdź, czy możesz bezpiecznie ruszyć.

Zasygnalizuj kierunkowskazem chęć włączenia się do ruchu. Sprawdź i oceń, czy możesz to zrobić bezpiecznie. Przez cały czas przed ruszeniem należy trzymać wciśniętą dźwignię hamulca.

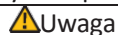

Uwaga

Należy zwrócić szczególną uwagę na nadjeżdżających z tyłu kierowców.

4. Ruszanie

Powoli puszczaj dźwignię hamulca, stopniowo przekręcając manetkę gazu i pozwalając pojazdowi nabrać prędkości.



Uwaga

Nadmiernie przekręcenie manetki gazu może spowodować gwałtowne wyrwanie pojazdu do przodu.

5. Dostosuj prędkość

Prędkość Twojego motoroweru można regulować obracając manetkę gazu. Obróć ją w celu zwiększenia prędkości. Zaleca się stopniowy obrót. Aby zwolnić, puść manetkę – zaleca się szybkie jej puszczenie.

6. Używanie hamulców.

Zaleca się łączne stosowanie obu hamulców jednocześnie.

Zwolnij manetkę gazu pozwalając jej powrócić do pozycji zerowej i wciśnij dźwignię hamulców.

Zdecydowanie zaleca się powolne hamowanie poprzez stopniowe wciśnięcie hamulców.

 Uwaga

- ✧ Używanie tylko jednego, przedniego lub tylnego hamulca może spowodować poślizg przedniego lub tylnego koła.
- ✧ Gwałtowne hamowanie lub ostry skręt to główne przyczyny poślizgów i wyróceń pojazdu i dlatego są one wyjątkowo niebezpieczne.

7. Należy zachować szczególną ostrożność przy deszczowej i śnieżnej pogodzie.

Wilgoć i mokra nawierzchnia mogą być niebezpieczne. Unikaj ostrych skrętów podczas przyspieszania. Zachowaj odpowiednią odległość od poprzedzającego pojazdu. Miej na uwadze, że droga hamowania w dni deszczowe jest dwukrotnie dłuższa.

Na mokrej drodze istnieje wysokie ryzyko wypadnięcia w poślizg, dlatego lepiej być skoncentrowanym i w każdym momencie gotowym do hamowania.

8. Sprawdź hamulce po jeździe w mokrych warunkach.

Po zalaniu wodą lub jeździe w kałużach efekt hamowania może być słabszy. Jeśli tak się stanie, należy jeździć powoli i łagodnie do momentu, gdy hamulce odzyskają swoje normalne właściwości hamowania.

 Uwaga

Nigdy nie stawiaj motoroweru na wzniesieniach lub luźnej nawierzchni, aby zapobiec jego upadkowi.

9. Blokuj kierownicę gdy na chwilę pozostawiasz motorower, zablokuj kierownicę aby ochronić go przed kradzieżą.

Przeglądy kontrolne i serwisowe

Tabela przeglądów wskazuje odstępy czasu pomiędzy kolejnymi przeglądami okresowymi, w kilometrach i miesiącach. Pod koniec każdego okresu, zapewnij inspekcję, sprawdzenie, smarowanie i serwisowanie zgodnie z instrukcjami. Jeśli Twój motorower jest używany w warunkach silnego obciążenia silnika, np. stale otwarta przepustnica lub częsta jazda w zapyłonym otoczeniu, pewne czynności serwisowe powinny być wykonywane częściej, aby zapewnić niezawodność maszyny, zgodnie z rozdziałem dotyczącym serwisowania. Lokalny diler może Państwu udzielić dalszych wskazówek. Części kierownicy, zawieszenia i kół to elementy kluczowe wymagające specjalnej i ostrożnej obsługi. Dla maksymalnego bezpieczeństwa, sugerujemy aby dokonywać inspekcji i serwisu tych elementów w serwisie Państwa lokalnego diler.

Pierwszy przegląd

Przegląd serwisowy po pierwszych 300 km jest najważniejszy. W okresie docierania, części silnikowe dopasowują się wzajemnie do siebie i innych części silnika. Na przeglądzie zgodnie z tabelą przeglądów należy dokonać wymiany, sprawdzenia lub regulacji podzespołów, sprawdzić mocowanie śrub oraz wymienić zużyty olej silnikowy.

Aby zagwarantować długą żywotność i dobrą pracę silnika, należy przeprowadzić pierwszy przegląd serwisowy w wyznaczonym czasie, po 300 km.

Uwaga

Mogą Państwo wymienić niektóre części podczas serwisowania swojego motoroweru. Sugerujemy, aby korzystać z części oryginalnych lub ich dobrej jakości zamienników. Zalecamy aby pozycje zaznaczone w tabeli gwiazdką (*) były wykonane przez autoryzowany serwis diler lub wykwalifikowanego serwisanta. Pozostałe pozycje mogą państwo wykonać sami korzystając z instrukcji zawartych w niniejszym rozdziale.

Tabela przeglądów

Przeгляд	km	300	1500	3000	4500	6000
	miesiące	2	12	24	36	48
Nakrętki w głowicy cylindra i wydechu		D	D	D	D	D
Wtrysk paliwa		S	S	S	S	S
Filtr powietrza	Czyszczenie co każde 1500km					
Świeca		S	S	W	S	W
Przewody paliwowe		S	S	W	S	W
Olej silnikowy		W	W	W	W	W
Pompa paliwa		S	S	S	S	S
Hamulce		S	S	S	S	S
Widelec przedni		S	S	S	S	S
Kierownica		S	S	S	S	S
Amortyzator tylny		S	S	S	S	S
Opony		S	S	S	S	S
Dokręcenie nakrętek i śrub		D	D	D	D	D
Smarowanie linek		-	Smar	-	Smar	-

UWAGA: S=Sprawdzenie i czyszczenie, regulacja, smarowanie lub wymiana w miarę potrzeby,

C=czyszczenie,

W=wymiana,

D=Dokręcenie

Olej Silnikowy

Sprawdzanie poziomu oleju silnikowego.

Wykonaj następujące czynności:

1. Postaw pojazd na równym podłożu w pozycji pionowej.
2. Zapal silnik, pozwól mu popracować na luzie przez kilka minut, następnie zgaś silnik.
3. Odczekaj około 5 minut, aby olej znajdujący się w silniku ściekł do skrzyni korbowej.
4. Odkręć nakrętkę wlewu oleju.

 Uwaga

Dolewany olej musi być tego samego typu, jak olej w zbiorniku.

5. Wyczyść miarkę oleju A z pozostałości oleju i włóż ją ponownie bez dokręcania. Prawidłowy poziom oleju powinien zawierać się pomiędzy znacznikiem B i C.
6. Jeśli trzeba, uzupełnij olej, pilnując, aby jego poziom nie schodził poniżej znacznika C.
7. Dokręć nakrętkę A.

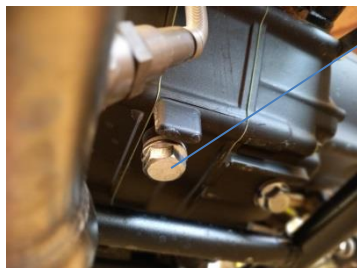

Wymiana oleju silnikowego.

Ilość oleju silnikowego: 0,8l

Aby zapewnić całkowite odsączenie oleju, silnik musi być rozgrzany do swojej zwykłej temperatury roboczej.

Wykonaj następujące czynności:

1. Postaw pojazd na równym podłożu w pozycji pionowej.

2. Podstaw pojemnik pod spust oleju "D", aby zebrać zużyty olej.
3. Odkręć nakrętkę wlewu oleju „A”.
4. Odkręć nakrętkę spustu oleju "D".
5. Sprawdź, czy pierścień gumowy i uszczelniający przy spuszczeniu oleju „D” nie uległ uszkodzeniu
6. Uzupełnij olej. Następnie dokręć nakrętkę z siłą 20 Nm
7. Dokręć nakrętkę, następnie uruchom silnik i pozwól mu popracować na luzie przez kilka minut.
8. Zgaś silnik i sprawdź, czy poziom oleju znajduje się pomiędzy znacznikiem B i C.

 Ostrzeżenie

Przy rozgrzanym silniku należy działać bardzo ostrożnie, unikając kontaktu ze zużytym olejem: niebezpieczeństwo poparzenia.

 Ostrzeżenie

Zużyty olej należy do odpadów niebezpiecznych i zawiera substancje wyjątkowo szkodliwe dla środowiska. Nie należy wyrzucać go razem z innymi odpadami. Zużyty olej należy przekazać do utylizacji. W trosce o ochronę środowiska procedurę wymiany oleju najlepiej zlecić wyspecjalizowanemu serwisowi.

Akumulator



Ostrzeżenie

Zużyty akumulator należy do odpadów niebezpiecznych, należy oddać go w punkcie sprzedaży przy zakupie nowego akumulatora lub przekazać do utylizacji w punkcie selektywnego zbierania odpadów komunalnych.

Niniejszy pojazd został wyposażony w akumulator bezobsługowy. Znajduje się on pod siedzeniem i jest zabezpieczony uchwytem akumulatora. Chcąc wyjąć lub włożyć akumulator, należy postępować zgodnie z rozdziałem Zamknięcie pokrywy akumulatora

Świeca zapłonowa

Skorzystaj z metalowej szczoteczki, aby usunąć osad węglowy po pierwszych 300 i 1500km. Korzystając ze szczelinomierza wyreguluj odstęp na świecy 0.6~0.8mm. Świecę powinno się wymieniać po każdych 3000km.

Usuwać osady węglowe należy zwrócić uwagę na kolor porcelanowej końcówki świecy. Kolor podpowie, czy standardowa świeca jest odpowiednia dla sposobu korzystania z motoroweru. Jeśli standardowa świeca jest bardzo czarna, lepiej jest skorzystać ze świecy przeznaczonej do wysokich ciśnień i temperatur. W normalnych warunkach świeca powinna być lekko brązowa. Jeśli kolor jest biały lub wydaje się błyszcząca, jest wykorzystywana w warunkach przegrzania i powinna być wymieniona na typ chłodniejszy.

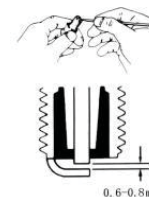

Uwaga

- ✧ Nie dokręcaj świecy z całej siły lub skorzystaj z klucza dynamometrycznego. Aby nie uszkodzić głowicy cylindra, nie pozwól, aby zanieczyszczenia dostały się do silnika poprzez otwór na świecę.
- ✧ Standardowa świeca dla tego motoroweru została starannie dobrana w sposób pozwalający na spełnienie większości zakresów działania. Jeśli kolor świecy wskazuje że należy użyć innej świecy niż standardowa, najlepiej skonsultować się z dilerem przed wybraniem alternatywnej świecy lub zakresu temperatur. Wybranie nieodpowiedniej świecy może prowadzić do poważnego uszkodzenia silnika.

Filtr powietrza

Wkład filtra powietrza używany w tym motorowerze to element wykonany z pianki poliuretanowej. Jeśli filtr został zapchany pyłem, wzrośnie opór przepływu powietrza, a w konsekwencji spadnie moc i wzrośnie zużycie paliwa ze względu na bogatszą mieszanekę. Sprawdź i przeczyszcź wkład filtra zgodnie z poniższymi wskazówkami.

1. Usuń dwie śruby.
2. Usuń dwa elementy mocujące, przesuważ je ku tyłowi.
3. Wyjmij pokrywę filtra.
4. Wyjmij wkład filtra.

Mycie wkładu filtra powietrza

Umyj wkład filtra w następujący sposób:

1. Wypełnij odpowiedniej wielkości miskę do mycia niepalnym rozpuszczalnikiem czyszczącym. Zanurz wkład filtra w rozpuszczalniku i dokładnie go wypłucz.

2. Wyciśnij nadmiar rozpuszczalnika z wkładu filtra przyciskając go z obu stron całą powierzchnią dłoni. Nie wykręcaj filtra, może to spowodować powstanie szczelin.
3. Zanurz wkład filtra w misce z olejem silnikowym lub specjalnym olejem do filtrów, wyciśnij nadmiar oleju pozostawiając go tylko lekko zwilżonym olejem.
4. Włóż wyczyszczony wkład filtra na miejsce, postępując wg czynności wykonywanych przy zdejmowaniu, lecz w odwrotnej kolejności. Upewnij się na 100%, że wkład filtra został prawidłowo i szczelnie osadzony na miejscu.

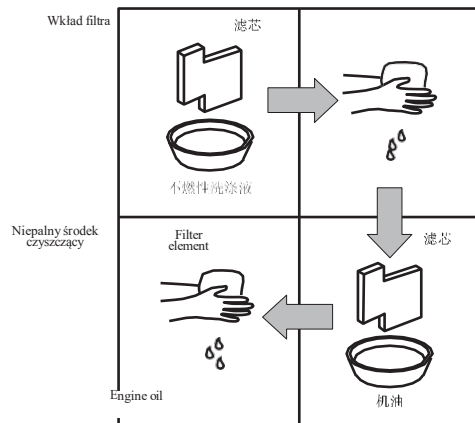

⚠ Uwaga

- ✧ Przed i w trakcie czyszczenia sprawdź dokładnie wkład filtra pod względem ewentualnych uszkodzeń materiału. W przypadku jego rozdarcia konieczna jest jego wymiana.
- ✧ W przypadku jazdy w warunkach dużego zapylenia, wkład filtra należy

czyścić części.

- ✧ NIGDY NIE UŻYWAJ SILNIKA BEZ FILTRA POWIETRZA. Używanie silnika bez filtra powietrza zmniejszy jego trwałość. Zawsze upewnij się, że wkład filtra jest w doskonałym, zdatnym do użytku stanie. Trwałość silnika w trakcie eksploatacji będzie zależeć m.in. od tego elementu.

Wtrysk paliwa (EFI)

Główną funkcją systemu elektronicznego wtrysku paliwa (EFI) jest rozpylenie paliwa a następnie dozowanie odpowiedniej mieszanki powietrza i paliwa gazowego do komory spalania. System EFI składa się głównie z komputera (ECU), wtryskiwacza, przepustnicy, czujnika ciśnienia powietrza dolotowego, czujnika temperatury silnika, cewki zapłonowej, czujnika położenia wału korbowego, pompy paliwa i czujnika tlenu. Obsługa wtrysku paliwa jest możliwa w autoryzowanym serwisie za pomocą urządzenia diagnostycznego.

Regulacja prędkości jałowej silnika

1. Dokonaj rozruchu silnika i rozgrzej go.
2. Po rozgrzaniu silnika przekręć śruba regulacji przepustnicy ustaw zakres obrotów silnika w zakresie 1700~1900obr/min. Prędkość jałową silnika reguluje się zawsze po rozgrzaniu silnika. Regulacje zaleca się przeprowadzać u autoryzowanego diler.

Regulacja luzu na przewodzie przepustnicy

1. Odkręć nakrętkę blokującą.
2. Wyreguluj luz na przewodzie przekręcając śrubę regulacyjną w jedną lub drugą stronę aby uzyskać właściwy luz 0.5~1.0mm.
3. Po wyregulowaniu luzu dokręć nakrętkę blokującą.

Opony

Sprawdzaj regularnie ciśnienie w oponach oraz stan bieżnika. Dla maksymalnego bezpieczeństwa i długiej trwałości opony, należy często sprawdzać ciśnienie w oponach, tak żeby zawsze było właściwe.

Ciśnienie w oponach

Niedostateczne ciśnienie powietrza w oponach nie tylko przyspiesza ich zużycie, ale również poważnie wpływa na stabilność motoroweru. Niedopompowane opony znacznie utrudniają skręcanie, a nadmiernie napompowane opony zmniejszają powierzchnię kontaktu opony z nawierzchnią, co może prowadzić do poślizgów i utraty kontroli nad pojazdem. Upewnij się, że ciśnienie w oponach zawsze znajduje się w wyznaczonych granicach. Ciśnienie reguluje się i mierzy wyłącznie przy zimnych oponach.

Ciśnienie mierzone w oponie zimnej:

Koło przednie	225kPa(2.25bar)
Koło tylne	225kPa(2.25bar)

Uwaga

Ciśnienie powietrza w oponach oraz ogólny stan opony są niezwykle ważne dla właściwego użytkowania i bezpieczeństwa motoroweru. Sprawdzaj regularnie stan opon i ciśnienie powietrza w oponach.

Stan bieżnika opony

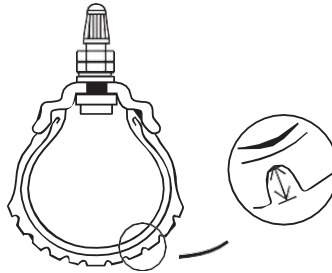

Obsługa motoroweru o nadmiernie zużytych oponach zmniejsza stabilność jazdy i może prowadzić do utraty kontroli nad pojazdem. Zaleca się wymianę opony, gdy głębokość bieżnika wynosi mniej niż 2,0 mm.

Uwaga

Korzystanie z opon o innym rozmiarze, niż założone fabrycznie może być przyczyną problemów.

Przewody hamulcowe

Zbiornik płynu hamulcowego przedniego znajduje się w ręczce kierownicy, w pobliżu manetki gazu.

Zbiornik płynu hamulcowego tylnego znajduje się za pedałem hamulca tylnego.

Postępuj zgodnie z poniższymi wskazówkami:

1. Ustaw pojazd w pozycji pionowej, trzymając prosto kierownicę.

2. Może zdarzyć się, że poziom płynu hamulcowego spadnie, ponieważ okładziny szczęk hamulcowych są zużyte.

W przypadku, gdy poziom płynu jest niższy niż minimalny, skontaktuj się z najbliższym dilerem w celu wykonania przeglądu układu hamulcowego.

Uzupełnianie płynu hamulcowego

Korzystaj wyłącznie z płynu hamulcowego DOT 4.

Wykonaj następujące operacje:

1. Ustaw pojazd w pozycji pionowej, trzymając prosto kierownicę.
2. Odkręć pokrywkę zbiorniczka płynu hamulcowego odkręcając śruby zabezpieczające.
3. Uzupełnij płyn do odpowiedniego poziomu, korzystaj wyłącznie z zalecanego płynu hamulcowego.
4. Zmontuj pokrywkę zbiorniczka płynu hamulcowego i przykręć śruby zabezpieczające.

Ostrzeżenie

Kontakt z płynem hamulcowym jest niebezpieczny. W przypadku takiego kontaktu należy natychmiast wyczyścić części, na które wylał się płyn.

Uwaga

Upewnij się, że w układzie nie ma wycieków i sprawdź, czy wszystkie przewody hamulcowe i połączenia są w dobrym stanie i czy nie są poskręcane.

Ostrzeżenie

Regulacja pompy hamulcowej została wykonana w fabryce, jeśli to konieczne, odwiedź najbliższego diler. Zabrania się samodzielnej regulacji, może to prowadzić do poważnego uszkodzenia układu hamulcowego.

Uwaga

Płyn hamulcowy jest wyjątkowo żrący, należy unikać jego kontaktu ze skórą, elementami lakierowanymi i/lub częściami plastikowymi.

Ostrzeżenie

Płyn hamulcowy jest higroskopijny (pochłania wilgoć). Jeśli wilgotność płynu hamulcowego jest zbyt wysoka hamulce nie będą pracowały właściwie.

W normalnych warunkach pogodowych, płyn hamulcowy należy wymieniać raz na dwa lata. Aby dokonać takiej wymiany, wymagającej szczególnej ostrożności, skontaktuj się z najbliższym dilerem.

Przewód paliwa

Wymieniaj przewody paliwowe na nowe raz na cztery lata.

Bezpiecznik

Bezpiecznik znajduje się obok akumulatora. W przypadku, gdy układ elektryczny nie działa, należy w pierwszej kolejności sprawdzić bezpiecznik. Jeśli bezpiecznik uległ przepaleniu, należy wymienić bezpiecznik na 15A.

Uwaga

Zawsze wymieniaj przepalony bezpiecznik na bezpiecznik o właściwym natężeniu w amperach. Przy wymianie, nigdy nie korzystaj z zamienników, takich jak folia aluminiowa lub drut. Jeśli nowo zainstalowany bezpiecznik w krótkim czasie ulegnie przepaleniu, oznacza to poważną usterkę układu elektrycznego. Należy się wówczas niezwłocznie skontaktować z dilerem lub fachowym serwisem.

Rozwiązywanie problemów

Jeśli silnik nie odpala, sprawdź, co następuje:

1. Czy w zbiorniku jest dość paliwa?
2. Czy paliwo ze zbiornika dociera do układu paliwowego?
3. Sprawdź bezpieczniki.
4. Kilka razy wciśnij i puść dźwignię nożną startera.
5. Jeśli widać, że paliwo dociera z pompy paliwa, w następnej kolejności należy sprawdzić układ zapłonu.

Uwaga

Uważaj, aby nie rozlać paliwa. Nie pozwól na kontakt paliwa z gorącym silnikiem lub układem wydechowym. Unikaj źródeł otwartego ognia w pobliżu pojazdu.

1. Wyjmij świecę zapłonową i podłącz ją ponownie do fajki świecy żeby sprawdzić iskrę na świecy.
2. Mocno przyciskając świecę do silnika, dokonaj rozruchu silnika z kluczykiem w stacyjce ustawionym w pozycji ON. Jeśli układ zapłonu działa prawidłowo, na świecy pojawi się niebieska iskra. Jeśli iskra nie pojawi się, skonsultuj się z dilerem w celu dokonania naprawy.

Uwaga

Nie trzymaj świecy w pobliżu otwartego otworu na świecę w głowicy cylindra, ponieważ opary benzyny wewnątrz cylindra mogą ulec zapłonowi powodując niebezpieczeństwo pożaru. Aby zmniejszyć ryzyko porażenia prądem elektrycznym, trzymając za plastikową wtyczkę świecy przyciśnij metalową część świecy do niepomalowanej powierzchni metalowej silnika. Ze względu na ryzyko porażenia prądem, osoby mające problemy z sercem lub rozrusznik serca nie powinny dokonywać tego rodzaju inspekcji.

Gaśnięcie silnika

1. Sprawdź ilość paliwa w zbiorniku.
2. Sprawdź układ zapłonu i czy iskra nie gaśnie.
3. Sprawdź prędkość jałową silnika.

Uwaga

Przed samodzielną próbą rozwiązania problemu lepiej jest skontaktować się z dilerem. Jeśli pojazd nadal jest na gwarancji, zdecydowanie należy skonsultować się z dilerem przed jakąkolwiek próbą naprawy pojazdu. Samodzielna ingerencja w pojazd w okresie gwarancyjnym może unieważnić gwarancję.

Procedury przechowywania

Jeśli motorower nie będzie używany przez dłuższy czas np. w okresie zimowym lub z innego powodu, pojazd wymaga specjalnych czynności serwisowych wymagających odpowiednich materiałów, sprzętu i umiejętności. Z tego powodu zalecamy aby powierzyli Państwo wykonanie prac tego typu Waszemu dilerowi. Jeśli chcą Państwo sami przygotować swój pojazd do przechowywania, proszę skorzystać z poniższych wskazówek.

Motorower

Ustaw motorower na stojaku centralnym i dokładnie wyczyść cały motorower.

Paliwo

Zatankuj zbiornik paliwa do pełna. Motorower wyposażony jest w elektroniczną pompę paliwa.

Nie należy pozostawiać pojazdu bez paliwa na dłuższy czas, ponieważ może to zniszczyć pompę paliwa.

Akumulator

Wyjmij akumulator z motoroweru.

Wyczyść powierzchnię zewnętrzną akumulatora łagodnym środkiem myjącym i usuń wszelkie ślady korozji z zacisków oraz połączeń przewodów.

Przechowuj akumulator w temperaturze przekraczającej 0°C, ładuj go co 30 dni ładowarką przeznaczoną do akumulatorów motocyklowych. U dileru otrzymasz pomoc w doborze odpowiedniej ładowarki.

Opony

Napompuj opony do uzyskania wymaganych wartości ciśnienia.

Powierzchnie zewnętrzne

Spryskaj wszelkie części gumowe środkiem ochronnym przeznaczonym do pielęgnacji elementów gumowych. zabezpiecz metalowe powierzchnie środkiem przeciw rdzy.

Pokryj powierzchnie lakierowane woskiem samochodowym.

Procedura przywrócenia do użytkowania

Wyczyść cały motorower.

Włóż uprzednio naładowany akumulator.

Dostosuj ciśnienie w oponach zgodnie z opisem rozdziału Opony.

Nasmaruj wszystkie miejsca zgodnie z niniejszą instrukcją.

Dokonaj PRZEGLĄDU PRZED JAZDĄ, zgodnie z wskazówkami niniejszej instrukcji.

Specyfikacja

Pozycja	Parametry
Model	Junak, Typ CK, model 907
Całkowite wymiary (mm)	1980×760×1070
Rozstaw osi (mm)	1320
Waga (kg) (gotowy do jazdy)	109
Maksymalne obciążenie (kg)	150
Pojemność zbiornika paliwa (L)	11±0,5l
Model silnika	139FMB Poziomy
Typ silnika	Pojedynczy cylinder, 4-suwowy, chłodzony powietrzem
Średnica otworu × skok (mm)	39×41.4
Pojemność skokowa (cm ³)	49
Maksymalna moc (kW/obr/min)	1.9/8000
Sposób rozruchu	Elektryczny/nożny
Metoda smarowania	Odrębny system
Typ oleju smarnego	SAE 10W/40
Rodzaj paliwa	Benzyna E5 (95) lub wyższa
Rodzaj opon:	
Rozmiar opony przedniej	110/70-17 (54P)
Rozmiar opony tylnej	140/60-17 (63P)
Ciśnienie: Przód/tył	225kPa/225kPa
Hamulec przedni	Hamulec tarczowy

Hamulec tylny	Hamulec TARCZOWY
Świeca	A7RTC
Reflektor	LED
Kierunkowskaz	LED
Lampa tylna/światło stopu	LED
Podświetlenie zegarów	LED
Pojemność akumulatora	12V 6.5Ah
Bezpiecznik	15A
Sygnał	12V 1.5A 90-100dB(A)
Maksymalna prędkość (km/h)	45

Electricity Chart

Schemat elektryczny

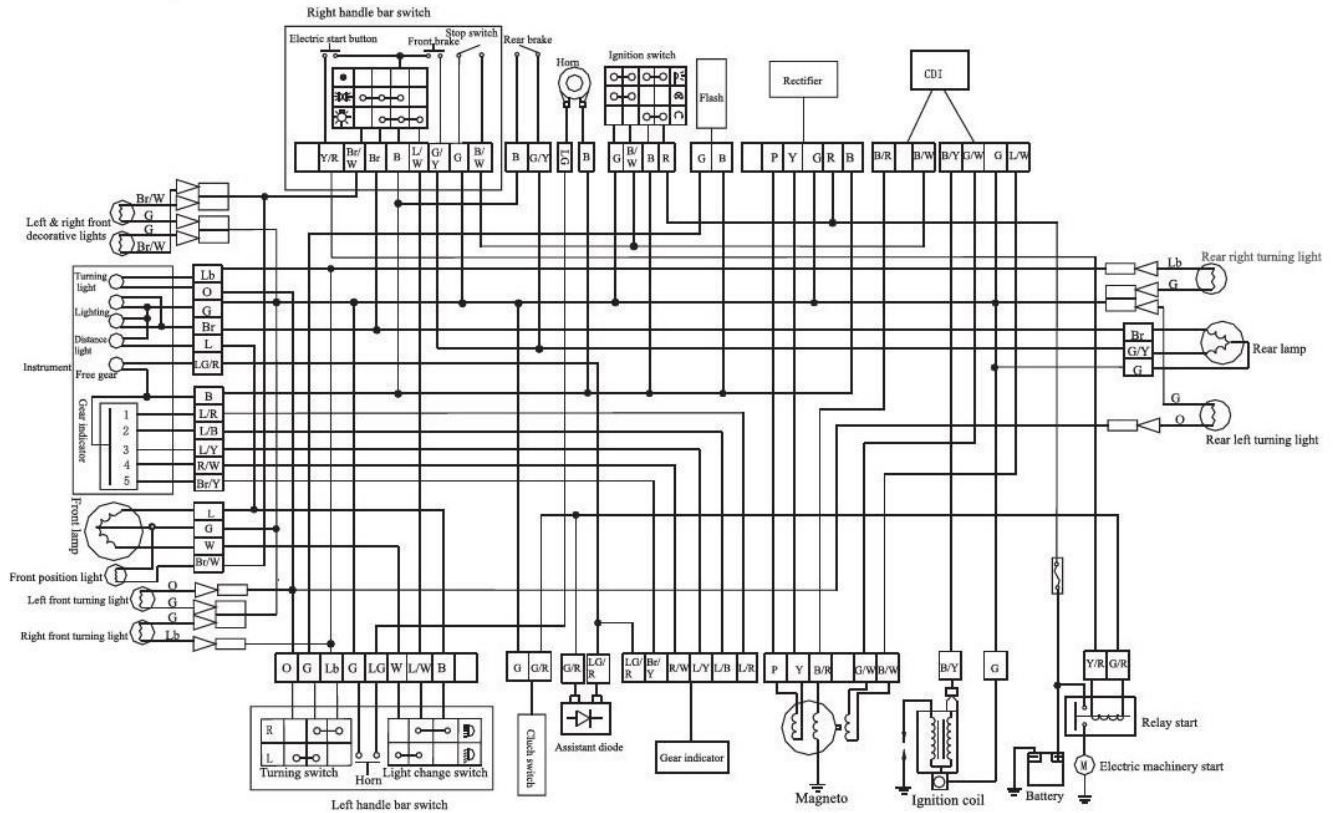

Zalecane oleje i płyny

Silnik	PLATINUM RIDER 4T 10W40 – PÓŁSYNTEZY PLATINUM RIDER CRUISER 4T 15W50 - PÓŁSYNTEZY
Amortyzatory	OLEJ DO AMORTYZATORÓW MOTOCYKLOWYCH 10W
Układ hamulcowy	PŁYN HAMULCOWY DOT 4

Junak®



ISO 9001:2008
ISO 14001:2004

www.tuv.com
ID 9105059501



PRZEDSIĘBIORSTWO
FAIR PLAY

solidna
firma BIAŁA LISTA

miejsce na pieczętkę dilerów

AL≡ MOT®

FIRMA ALMOT SPÓŁKA KOMANDYTOWA ZAS-
TRZEGA SOBIE PRAWO DO ZMIAN W MODELACH
POJAZDÓW W NINIEJSZEJ INSTRUKCJI OBSŁUGI,
ICH WYPOSAŻENIA, KOLORÓW, PARAMETRÓW
TECHNICZNYCH, JAK RÓWNIEŻ ZAPRZESTANIA
DYSTRYBUCJI DANEGO MODELU.

www.junak.com.pl

Almot Mikołaj Sibora
spółka komandytowa
Gniewkowiec 3
88-180 Złotniki Kujawskie
NIP: 556-267-81-93
www.almot.eu
info@almot.com.pl